



Dell™ Latitude™ E6500 Manual de Serviço

[Solução de problemas](#)
[Bateria de célula tipo moeda](#)
[Antes de trabalhar na parte interna do computador](#)
[Unidade óptica](#)
[Conjunto da base](#)
[Tampa dos LEDs](#)
[Tampas de dobradiça](#)
[Teclado](#)
[Disco rígido](#)
[Tampa do alto-falante direito e leitor biométrico de impressão digital](#)
[Placas WLAN/WiMax](#)
[Conjunto do apoio para as mãos](#)
[Placa WWAN](#)
[Compartimento da placa](#)
[Placas WPAN/UWB](#)
[Conjunto da placa de sistema](#)
[FCMs \(Flash Cache Modules\)](#)
[Placa filha de E/S](#)
[Ventilador](#)
[Modem](#)
[Conjunto de resfriamento térmico do processador](#)
[Módulo de alimentação CC](#)
[Módulo do processador](#)
[Tela](#)
[Memória](#)
[Como atualizar o BIOS](#)

Notas, Avisos e Advertências

-  **NOTA:** uma NOTA indica informações importantes para utilizar melhor o computador.
-  **AVISO:** um AVISO indica um potencial de danos ao hardware ou a perda de dados e diz como evitar o problema.
-  **ADVERTÊNCIA:** uma ADVERTÊNCIA indica um potencial de danos ao equipamento, risco de lesões corporais ou mesmo de morte.

Se você adquiriu o computador DELL™ série n, as referências neste documento aos sistemas operacionais Microsoft® Windows® não se aplicam.

As informações deste documento estão sujeitas a alteração sem aviso prévio.
© 2008-2009 Dell Inc. Todos os direitos reservados.

Qualquer forma de reprodução deste produto sem a permissão por escrito da Dell Inc. é estritamente proibida.

Marcas comerciais usadas neste texto: *Dell*, o logotipo *DELL* e *Latitude* são marcas comerciais da Dell Inc.; *Microsoft*, *Windows*, *Windows Vista* e o logotipo do botão *Iniciar do Windows* são marcas comerciais ou marcas comerciais registradas da Microsoft Corporation nos EUA e/ou outros países; *Bluetooth* é uma marca comercial registrada da Bluetooth SIG Inc.

Os demais nomes e marcas comerciais podem ser usados neste documento como referência às entidades que reivindicam essas marcas e nomes ou a seus produtos. A Dell Inc. declara que não tem interesse de propriedade sobre marcas comerciais e nomes de terceiros.

Modelo PP30L

Setembro 2009 Rev. A02

[Voltar à página do índice](#)

Conjunto da base

Dell™ Latitude™ E6500 Manual de Serviço

- [Como remover a parte inferior do conjunto da base](#)
- [Como recolocar a parte inferior do conjunto da base](#)
- [Como remover o conjunto da base](#)
- [Como recolocar o conjunto da base](#)

antes de trabalhar na parte interna do computador, siga as instruções de segurança fornecidas com o computador. Para obter informações adicionais sobre as boas práticas de segurança, consulte a página principal de Conformidade normativa em www.dell.com (em Inglês) no endereço: www.dell.com/regulatory_compliance.

Como remover a parte inferior do conjunto da base

1. Execute os procedimentos descritos em [Antes de trabalhar na parte interna do computador](#).
2. Feche a tela e vire a parte inferior do computador para cima.
3. Afrouxe o parafuso prisioneiro M2,5 x 5 mm.
4. Com o uso dos pés de borracha para elevar, deslize a parte inferior do conjunto da base para fora do computador e, em seguida, levante-a para removê-la.



| | | | |
|---|------------------------------------|---|-----------------|
| 1 | parafuso prisioneiro M2,5 x 5 mm | 2 | pés de borracha |
| 3 | parte inferior do conjunto da base | | |

Como recolocar a parte inferior do conjunto da base

1. Deslize a parte inferior do conjunto da base para encaixá-la no lugar.
2. Recoloque o parafuso prisioneiro M2,5 x 5 mm.

Como remover o conjunto da base

1. Execute os procedimentos descritos em [Antes de trabalhar na parte interna do computador](#).
2. Remova a parte inferior do conjunto da base (consulte [Como remover a parte inferior do conjunto da base](#)).
3. Remova a placa de sistema (consulte [Como remover o conjunto da placa de sistema](#)).

Como recolocar o conjunto da base

1. Recoloque a placa de sistema (consulte [Como recolocar o conjunto da placa de sistema](#)).

2. Recoloque a parte inferior do conjunto da base (consulte [Como recolocar a parte inferior do conjunto da base](#)).

[Voltar à página do índice](#)

[Voltar à página do índice](#)

Antes de trabalhar na parte interna do computador

Dell™ Latitude™ E6500 Manual de Serviço

- [Ferramentas recomendadas](#)
- [O que você precisa saber para garantir a sua segurança](#)
- [Como remover a bateria](#)
- [Como recolocar a bateria](#)

Este documento apresenta os procedimentos para a remoção e instalação dos componentes do computador. A menos que de outra forma especificado, cada procedimento pressupõe que:

- 1 Você tenha seguido as etapas apresentadas em [Antes de trabalhar na parte interna do computador](#).
- 1 As informações de segurança fornecidas com o computador foram lidas. Para obter informações adicionais sobre as boas práticas de segurança, consulte a página principal de Conformidade normativa em www.dell.com (em Inglês) no endereço: www.dell.com/regulatory_compliance.
- 1 Ao substituir um componente, você já terá removido o componente original, se instalado.

 **NOTA:** a cor do computador e de determinados componentes do sistema podem ser diferentes daquela mostrada neste documento.

Ferramentas recomendadas

Os procedimentos descritos neste documento poderão exigir as seguintes ferramentas:



- 1 Chave de fenda pequena
- 1 Chave Phillips
- 1 Estilete plástico pequeno
- 1 Atualização de Flash BIOS (consulte o site de suporte Dell em support.dell.com, em inglês)

O que você precisa saber para garantir a sua segurança

Use as instruções de segurança a seguir para ajudar a proteger o computador contra danos em potencial e para ajudar a garantir a sua segurança pessoal.

antes de trabalhar na parte interna do computador, siga as instruções de segurança fornecidas com o computador. Para obter informações adicionais sobre as boas práticas de segurança, consulte a página principal de Conformidade normativa em www.dell.com (em Inglês) no endereço: www.dell.com/regulatory_compliance.

- ➡ **AVISO:** vários reparos podem ser feitos apenas por um técnico com certificação. Você deve executar apenas reparos simples ou solucionar problemas simples conforme autorizado na documentação do produto, ou conforme instrução fornecida pela equipe de serviço e suporte por telefone ou on-line. Danos decorrentes de mão-de-obra não autorizada pela Dell não serão cobertos pela garantia. Leia e siga as instruções de segurança fornecidas com o produto.
- ➡ **AVISO:** para evitar descarga eletrostática, elimine a eletricidade estática do seu corpo usando uma pulseira de aterramento ou tocando periodicamente em uma superfície metálica sem pintura, como um conector na parte de trás do computador.
- ➡ **AVISO:** manuseie os componentes e as placas com cuidado. Não toque nos componentes ou nos contatos das placas. Segure uma placa pelas suas bordas ou pelo suporte de montagem de metal. Segure os componentes, como processadores, pelas bordas e não pelos pinos.
- ➡ **AVISO:** ao desconectar cabos, puxe-os pelo conector ou pelo loop de alívio de tensão e não pelos cabos em si. No caso de conectores de cabos com abas de travamento, pressione as abas para dentro para soltar o conector. Ao conectar ou desconectar cabos, verifique se os conectores estão orientados e alinhados corretamente, para evitar danos ao conector e/ou aos seus pinos.

1. Verifique se a superfície de trabalho está nivelada e limpa para evitar que a tampa do computador sofra arranhões.
2. Desligue o computador.
 - 1 No Windows XP, clique em **Iniciar** → **Desligar o computador** → **Desativar**.
 - 1 No Windows Vista, clique em **Iniciar** , clique no ícone de  seta e, em seguida, clique em **Desligar** para desligar o computador.

 **NOTA:** certifique-se de que o computador esteja desligado e não em um dos modos de gerenciamento de energia. Se você não conseguir desligar o computador utilizando o sistema operacional, pressione o botão liga/desliga, mantendo-o pressionado por quatro segundos.

3. Desconecte o computador e todos os dispositivos conectados de suas tomadas elétricas.

➡ **AVISO:** para desconectar um cabo de rede, primeiro retire o cabo do computador e depois retire-o da tomada de rede na parede.

4. Desconecte do computador quaisquer cabos de rede ou telefone.
5. Remova as placas instaladas.

AVISO: para evitar danos à placa de sistema, remova a bateria de seu compartimento antes de fazer a manutenção do computador.

NOTA: para evitar danos ao computador, use somente a bateria projetada para este computador Dell. Não use baterias projetadas para outros computadores Dell.

6. Vire o computador com a parte de baixo para cima.

Como remover a bateria

1. Deslize as travas de liberação da bateria para a posição aberta (As travas fixam no lugar).
2. Segure a bateria e deslize-a para fora de seu compartimento.

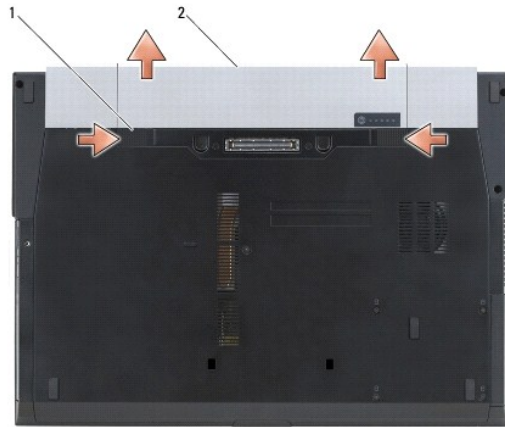

1 travas de liberação da bateria (2) 2 bateria

3. Desvire o computador, abra a tela e pressione o botão liga/desliga para aterrar a placa de sistema.
-

Como recolocar a bateria

Para recolocar uma bateria, deslize-a para dentro do compartimento até encaixá-la no lugar.

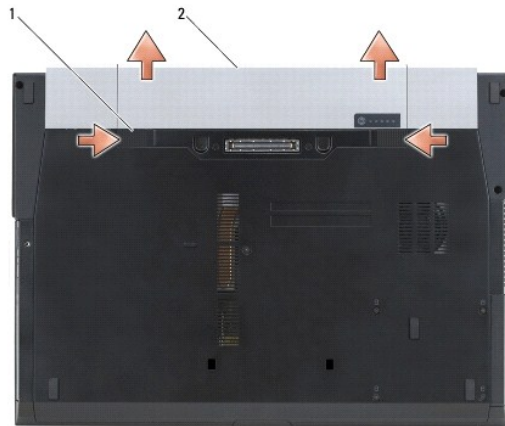

1 travas de liberação da bateria (2) 2 bateria

Desvire o computador, abra a tela e pressione o botão liga/desliga para aterrar a placa de sistema.

[Voltar à página do índice](#)

[Voltar à página do índice](#)

Como atualizar o BIOS

Dell™ Latitude™ E6500 Manual de Serviço

- [Como atualizar o BIOS usando um CD](#)
- [Como gravar no BIOS a partir da unidade de disco rígido](#)

Caso tenha sido fornecido um CD do programa de atualização do BIOS com uma nova placa de sistema, atualize o BIOS a partir do CD. Se você não tem um CD do programa de atualização do BIOS, atualize o BIOS a partir da unidade de disco rígido.

Como atualizar o BIOS usando um CD

➡ **AVISO:** ligue o adaptador CC em uma fonte de alimentação conhecida e em boas condições de forma a prevenir a perda de energia. Se isso não for feito o sistema pode ser danificado.

1. Certifique-se de que o adaptador CC está conectado e que a bateria principal está instalada corretamente.
2. Pressione <F12> antes de inserir o CD do programa de atualização do BIOS de forma que você possa configurar o computador para inicializar a partir de um CD apenas uma vez. Caso contrário, será preciso entrar no programa de configuração do sistema para alterar a ordem de inicialização padrão.
3. Insira o CD do programa de atualização do BIOS e ligue o computador.

➡ **AVISO:** não interrompa este processo após ele ter iniciado. Se você interromper o processo, isso pode causar danos ao sistema.

Siga as instruções que são exibidas na tela. O computador continua a inicializar e atualiza o novo BIOS. Quando a atualização estiver concluída, o computador reinicializará automaticamente.

4. Remova da unidade o CD do programa de atualização do BIOS.
-

Como gravar no BIOS a partir da unidade de disco rígido

➡ **AVISO:** ligue o adaptador CC em uma fonte de alimentação conhecida e em boas condições de forma a prevenir a perda de energia. Se isso não for feito o sistema pode ser danificado.

1. Certifique-se de que o adaptador CC está conectado, que a bateria principal está instalada corretamente e que um cabo de rede está conectado.
2. Ligue o computador.
3. Localize o arquivo mais recente de atualização do BIOS do seu computador no site support.dell.com (em inglês).
4. Clique em **Download Now** (Fazer download agora) para baixar o arquivo.
5. Se a janela **Export Compliance Disclaimer** (Exoneração de responsabilidade sobre compatibilidade com as leis de exportação) aparecer, clique em **Yes, I Accept this Agreement** (Sim, eu aceito este contrato).

A janela **File Download** (Download de arquivo) é exibida.

6. Clique em **Save this program to disk** (Salvar este programa no disco) e clique em **OK**.
A janela **Save In** (Salvar em) é exibida.
 7. Clique na "seta para baixo" para ver o menu **Save In** (Salvar em), selecione **Desktop** (Área de trabalho) e clique em **Save** (Salvar).
O arquivo será salvo na sua área de trabalho.
 8. Clique em **Close** (Fechar) se a janela **Download Complete** (Download concluído) for mostrada.
O ícone do arquivo é exibido na área de trabalho e é intitulado da mesma forma que o arquivo baixado de atualização do BIOS.
 9. Clique duas vezes no ícone do arquivo mostrado na área de trabalho e siga as instruções apresentadas na tela.
-

[Voltar à página do índice](#)

[Voltar à página do índice](#)

Compartimento da placa

Dell™ Latitude™ E6500 Manual de Serviço

- [Como remover o compartimento da placa](#)
- [Como recolocar o compartimento da placa](#)

Como remover o compartimento da placa

antes de trabalhar na parte interna do computador, siga as instruções de segurança fornecidas com o computador. Para obter informações adicionais sobre as boas práticas de segurança, consulte a página principal de Conformidade normativa em www.dell.com (em Inglês) no endereço: www.dell.com/regulatory_compliance.

1. Execute os procedimentos descritos em [Antes de trabalhar na parte interna do computador](#).
2. Feche a tela e vire a parte inferior do computador para cima.
3. Remova a parte inferior do conjunto da base (consulte [Como remover a parte inferior do conjunto da base](#)).
4. Remova as tampas da dobradiça (consulte [Como remover as tampas da dobradiça](#)).
5. Remova o conjunto do apoio para as mãos (consulte [Como remover o conjunto do apoio para as mãos](#)).
6. Se houver uma placa dentro do compartimento, remova-a.
7. Remova os três parafusos M2 x 3 mm.
8. Empurre o compartimento para um lado para liberá-lo da placa de sistema e, em seguida, puxe o compartimento na direção oposta para removê-lo.

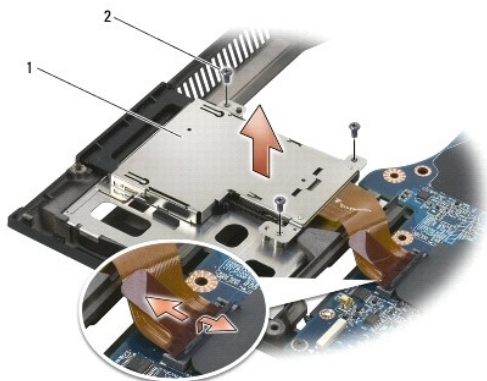

| | | | |
|---|------------------------|---|-------------------------|
| 1 | compartimento da placa | 2 | parafusos M2 x 3 mm (3) |
|---|------------------------|---|-------------------------|

Como recolocar o compartimento da placa

antes de trabalhar na parte interna do computador, siga as instruções de segurança fornecidas com o computador. Para obter informações adicionais sobre as boas práticas de segurança, consulte a página principal de Conformidade normativa em www.dell.com (em Inglês) no endereço: www.dell.com/regulatory_compliance.

1. Coloque um lado do compartimento e, em seguida, o outro lado e fixe no lugar.
 2. Recoloque os três parafusos M2 x 3 mm.
 3. Recoloque o conjunto do apoio para as mãos (consulte [Como recolocar o conjunto do apoio para as mãos](#)).
 4. Recoloque as tampas da dobradiça (consulte [Como recolocar as tampas da dobradiça](#)).
 5. Recoloque a parte inferior do conjunto da base (consulte [Como recolocar a parte inferior do conjunto da base](#)).
-

[Voltar à página do índice](#)

[Voltar à página do índice](#)

Bateria de célula tipo moeda

Dell™ Latitude™ E6500 Manual de Serviço

- [Como remover a bateria de célula tipo moeda](#)
- [Como recolocar a bateria de célula tipo moeda](#)

Como remover a bateria de célula tipo moeda

antes de trabalhar na parte interna do computador, siga as instruções de segurança fornecidas com o computador. Para obter informações adicionais sobre as boas práticas de segurança, consulte a página principal de Conformidade normativa em www.dell.com (em Inglês) no endereço: www.dell.com/regulatory_compliance.

➔ **AVISO:** a desconexão da bateria de célula tipo moeda da placa de sistema sem qualquer outra fonte de energia faz com que o BIOS seja restaurado com a configuração padrão e ajusta o relógio de tempo real para a data de fabricação. As alterações na configuração do sistema feitas no BIOS pelo usuário devem ser reinseridas e o relógio do sistema deve ser ajustado.

1. Execute os procedimentos descritos em [Antes de trabalhar na parte interna do computador](#).
2. Feche a tela e vire a parte inferior do computador para cima.
3. Remova a parte inferior do conjunto da base (consulte [Como remover a parte inferior do conjunto da base](#)).
4. Retire a bateria de célula tipo moeda para liberar a fita adesiva de dupla face na parte inferior.
5. Retire a bateria de célula tipo moeda do computador.
6. Desconecte o cabo da bateria de célula tipo moeda da placa de sistema.



| | | | |
|---|-----------------------------|---|------------------------------|
| 1 | conector do cabo da bateria | 2 | bateria de célula tipo moeda |
|---|-----------------------------|---|------------------------------|

Como recolocar a bateria de célula tipo moeda

antes de trabalhar na parte interna do computador, siga as instruções de segurança fornecidas com o computador. Para obter informações adicionais sobre as boas práticas de segurança, consulte a página principal de Conformidade normativa em www.dell.com (em Inglês) no endereço: www.dell.com/regulatory_compliance.

1. Conecte o cabo da bateria de célula tipo moeda à placa de sistema.
2. Insira a bateria de célula tipo moeda no computador.
3. Se você estiver instalando a mesma bateria e não uma nova, deslize-a sob a aba e pressione-a para que a fita possa aderir na parte inferior.
Se você estiver instalando uma nova bateria de célula tipo moeda, remova a base adesiva da bateria e deslize-a sob a aba. Pressione para que a fita possa aderir na parte inferior.
4. Recoloque a parte inferior do conjunto da base (consulte [Como recolocar a parte inferior do conjunto da base](#)).
5. Recoloque a bateria (consulte [Como recolocar a bateria](#)).

[Voltar à página do índice](#)

[Voltar à página do índice](#)

Módulo do processador

Dell™ Latitude™ E6500 Manual de Serviço

- [Como remover o módulo do processador](#)
- [Como recolocar o módulo do processador](#)

Como remover o módulo do processador

antes de trabalhar na parte interna do computador, siga as instruções de segurança fornecidas com o computador. Para obter informações adicionais sobre as boas práticas de segurança, consulte a página principal de Conformidade normativa em www.dell.com (em Inglês) no endereço: www.dell.com/regulatory_compliance.

1. Siga as instruções descritas em [Antes de trabalhar na parte interna do computador](#).
2. Feche a tela e vire a parte inferior do computador para cima.
3. Remova a parte inferior do computador (consulte [Como remover a parte inferior do conjunto da base](#)).
4. Remova o ventilador (consulte [Como remover o ventilador](#)).
5. Remova o conjunto de resfriamento térmico do processador (consulte [Como remover o conjunto de resfriamento térmico do processador](#)).



1 módulo do processador

➔ **AVISO:** para evitar danos ao processador, segure a chave de fenda de forma que fique perpendicular ao processador quando girar o parafuso do ressalto.

6. Para soltar o soquete ZIF, use uma chave de fenda pequena e gire o parafuso do ressalto do soquete ZIF no sentido anti-horário até a parada do ressalto.



1 parafuso do ressalto do soquete ZIF 2 soquete ZIF

➔ **AVISO:** para garantir o máximo resfriamento do processador, não toque nas áreas de transferência de calor no conjunto de resfriamento térmico do processador. O óleo da sua pele pode reduzir a capacidade de transferência de calor das almofadas térmicas.

➔ **AVISO:** ao remover o módulo do processador, puxe o módulo para retirá-lo. Tenha cuidado para não curvar os pinos do módulo do processador.

7. Levante o módulo do processador do soquete ZIF.

Como recolocar o módulo do processador

antes de trabalhar na parte interna do computador, siga as instruções de segurança fornecidas com o computador. Para obter informações adicionais sobre as boas práticas de segurança, consulte a página principal de Conformidade normativa em www.dell.com (em Inglês) no endereço: www.dell.com/regulatory_compliance.

- ➔ **AVISO:** não toque na estampa (die) do processador. Pressione o processador e o mantenha pressionado sobre o substrato no qual a estampa (die) é montada enquanto aperta o parafuso do ressalto para evitar o contato intermitente entre o parafuso do ressalto e o processador.
- ➔ **AVISO:** certifique-se de que a trava do ressalto está na posição totalmente aberta antes de encaixar o módulo do processador. O encaixe correto do processador no soquete ZIF não exige força. Se o módulo do processador não estiver assentado corretamente, isso pode criar uma conexão intermitente ou provocar danos ao micro-processador e ao soquete ZIF.
- 📌 **NOTA:** se um novo processador for instalado, você receberá um novo conjunto de resfriamento térmico, o qual incluirá uma almofada térmica já afixada. Você também poderá receber uma nova almofada térmica acompanhada de uma folha de especificações técnicas que ilustra a instalação correta.

1. Alinhe o canto do pino 1 do módulo do processador com o canto do pino 1 do soquete ZIF e depois insira o módulo do processador.

📌 **NOTA:** o canto do pino 1 do módulo do processador tem um triângulo que fica alinhado com o triângulo no canto do pino 1 do soquete ZIF.

Quando o módulo do processador estiver assentado corretamente, todos os quatro cantos se alinham no mesmo nível. Se um ou mais cantos do módulo estiver mais alto que os outros, isso significa que o módulo não está assentado corretamente.

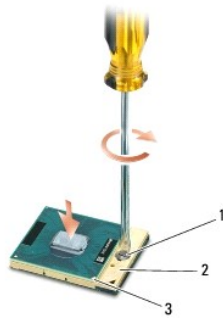

| | | | |
|---|-------------------------------------|---|-------------|
| 1 | parafuso do ressalto do soquete ZIF | 2 | soquete ZIF |
| 3 | canto do pino 1 | | |

- ➔ **AVISO:** para evitar danos ao processador, segure a chave de fenda de forma que fique perpendicular ao processador quando girar o parafuso do ressalto.
2. Aperte o soquete ZIF girando o parafuso do ressalto no sentido horário para prender o módulo do processador à placa de sistema.
 3. Recoloque o conjunto de resfriamento térmico do processador (consulte [Como recolocar o conjunto de resfriamento térmico do processador](#)).
 4. Recoloque o ventilador (consulte [Como recolocar o ventilador](#)).
 5. Recoloque a parte inferior do conjunto da base (consulte [Como recolocar a parte inferior do conjunto da base](#)).
 6. Recoloque a bateria (consulte [Como recolocar a bateria](#)).

[Voltar à página do índice](#)

[Voltar à página do índice](#)

Conjunto de resfriamento térmico do processador

Dell™ Latitude™ E6500 Manual de Serviço

- [Como remover o conjunto de resfriamento térmico do processador](#)
- [Como recolocar o conjunto de resfriamento térmico do processador](#)

antes de trabalhar na parte interna do computador, siga as instruções de segurança fornecidas com o computador. Para obter informações adicionais sobre as boas práticas de segurança, consulte a página principal de Conformidade normativa em www.dell.com (em Inglês) no endereço: www.dell.com/regulatory_compliance.

Há dois tipos de soluções térmicas para o computador:

- 1 Adaptador gráfico discreto que exige dois conjuntos de resfriamento térmico.
- 1 Adaptador gráfico integrado (que não inclui um processador gráfico discreto) que exige um conjunto de resfriamento térmico.

Como remover o conjunto de resfriamento térmico do processador

Conjunto de resfriamento térmico de adaptador gráfico discreto

Caso você tenha adquirido uma placa de sistema com a opção de adaptador gráfico discreto, complete as seguintes etapas:

1. Siga as instruções descritas em [Antes de trabalhar na parte interna do computador](#).
2. Feche a tela e vire a parte inferior do computador para cima.
3. Remova a parte inferior do conjunto da base (consulte [Como remover a parte inferior do conjunto da base](#)).
4. Remova o ventilador (consulte [Como remover o ventilador](#)).
5. Afrouxe, em ordem seqüencial, os quatro parafusos prisioneiros que prendem o conjunto de resfriamento térmico do processador à placa de sistema.
6. Levante cuidadosamente em ângulo a extremidade do conjunto que abriga os parafusos e, em seguida, solte do computador a extremidade do conjunto com a abertura de ventilação.

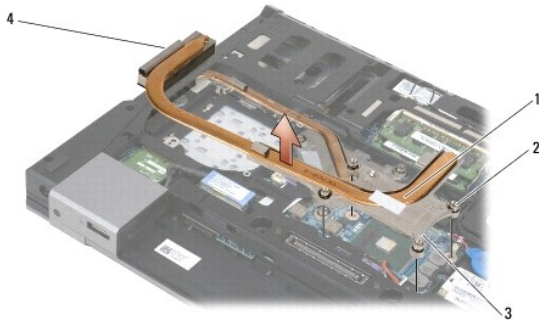

| | | | |
|---|---|---|--|
| 1 | conjunto de resfriamento térmico do processador | 2 | parafusos prisioneiros (4) |
| 3 | extremidade do conjunto que abriga os parafusos | 4 | extremidade do conjunto com a abertura de ventilação |

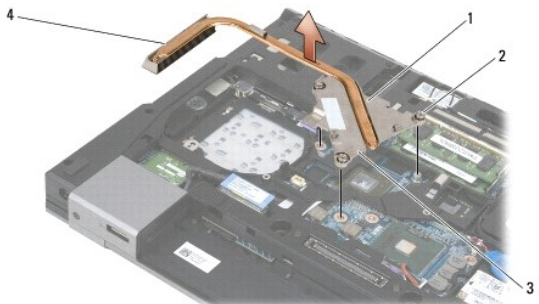

| | | | |
|---|---|---|--|
| 1 | conjunto de resfriamento térmico do processador | 2 | parafusos prisioneiros (4) |
| 3 | extremidade do conjunto que abriga os parafusos | 4 | extremidade do conjunto com a abertura de ventilação |

7. Afrouxe os três parafusos prisioneiros que prendem o conjunto de resfriamento térmico do adaptador gráfico discreto à placa de sistema.
8. Levante cuidadosamente em ângulo a extremidade do conjunto que abriga os parafusos e, em seguida, solte do computador a extremidade do conjunto com a abertura de ventilação.

Conjunto de resfriamento térmico de adaptador gráfico integrado

Caso você tenha adquirido uma placa de sistema com adaptador gráfico integrado, complete as seguintes etapas:

1. Siga as instruções descritas em [Antes de trabalhar na parte interna do computador](#).
2. Feche a tela e vire a parte inferior do computador para cima.
3. Remova a parte inferior do conjunto da base (consulte [Como remover a parte inferior do conjunto da base](#)).
4. Remova o ventilador (consulte [Como remover o ventilador](#)).
5. Afrouxe os quatro parafusos prisioneiros que prendem o conjunto de resfriamento térmico à placa de sistema.
6. Levante cuidadosamente em ângulo a extremidade do conjunto que abriga os parafusos e, em seguida, solte do computador a extremidade do conjunto com a abertura de ventilação.

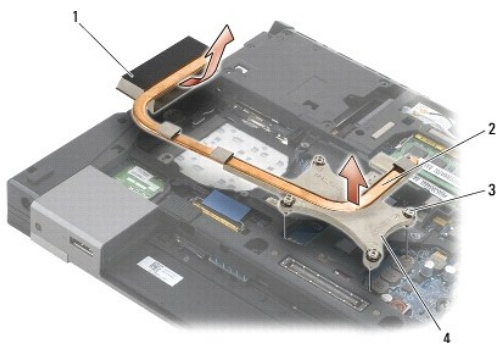

| | | | |
|---|--|---|---|
| 1 | extremidade do conjunto com a abertura de ventilação | 2 | conjunto de resfriamento térmico do processador |
| 3 | parafusos prisioneiros (4) | 4 | extremidade do conjunto que abriga os parafusos |

Como recolocar o conjunto de resfriamento térmico do processador

antes de trabalhar na parte interna do computador, siga as instruções de segurança fornecidas com o computador. Para obter informações adicionais sobre as boas práticas de segurança, consulte a página principal de Conformidade normativa em www.dell.com (em Inglês) no endereço: www.dell.com/regulatory_compliance.

Conjunto de resfriamento térmico de adaptador gráfico discreto

1. Coloque, em ângulo, a extremidade do conjunto com a abertura de ventilação no conjunto de resfriamento térmico do adaptador gráfico no computador e, em seguida, alinhe os três parafusos prisioneiros no conjunto de resfriamento térmico com os orifícios na placa de sistema.
2. Em seqüência, aperte os três parafusos prisioneiros para prender o conjunto de resfriamento térmico à placa de sistema.
3. Coloque, em ângulo, a extremidade do conjunto com a abertura de ventilação no conjunto de resfriamento térmico do processador no computador e, em seguida, alinhe os quatro parafusos prisioneiros no conjunto de resfriamento térmico com os orifícios na placa de sistema.
4. Em seqüência, aperte os quatro parafusos prisioneiros para prender o conjunto de resfriamento térmico à placa de sistema.
5. Recoloque o ventilador (consulte [Como recolocar o ventilador](#)).

6. Recoloque a parte inferior do conjunto da base (consulte [Como recolocar a parte inferior do conjunto da base](#)).
7. Recoloque a bateria (consulte [Como recolocar a bateria](#)).

Conjunto de resfriamento térmico de adaptador gráfico integrado

1. Coloque, em ângulo, a extremidade do conjunto com a abertura de ventilação no conjunto de resfriamento térmico no computador e, em seguida, alinhe os quatro parafusos prisioneiros no conjunto de resfriamento térmico com os orifícios na placa de sistema.
2. Em seqüência, aperte os quatro parafusos prisioneiros para prender o conjunto de resfriamento térmico à placa de sistema.
3. Recoloque o ventilador (consulte [Como recolocar o ventilador](#)).
4. Recoloque a parte inferior do conjunto da base (consulte [Como recolocar a parte inferior do conjunto da base](#)).
5. Recoloque a bateria (consulte [Como recolocar a bateria](#)).

[Voltar à página do índice](#)

[Voltar à página do índice](#)

Placa filha de E/S

Dell™ Latitude™ E6500 Manual de Serviço

- [Como remover a placa filha de E/S](#)
- [Como recolocar a placa filha de E/S](#)

Como remover a placa filha de E/S

antes de trabalhar na parte interna do computador, siga as instruções de segurança fornecidas com o computador. Para obter informações adicionais sobre as boas práticas de segurança, consulte a página principal de Conformidade normativa em www.dell.com (em Inglês) no endereço: www.dell.com/regulatory_compliance.

1. Execute os procedimentos descritos em [Antes de trabalhar na parte interna do computador](#).
2. Feche a tela e vire a parte inferior do computador para cima.
3. Remova a parte inferior do conjunto da base (consulte [Como remover a parte inferior do conjunto da base](#)).
4. Remova as tampas da dobradiça (consulte [Como remover as tampas da dobradiça](#)).
5. Remova o conjunto do apoio para as mãos (consulte [Como remover o conjunto do apoio para as mãos](#)).
6. Remova a placa de sistema (consulte [Como remover o conjunto da placa de sistema](#)).
7. Remova o modem (consulte [Como remover o modem](#)).
8. Remova os dois parafusos M2 x 3 mm da placa filha de E/S.
9. Remova a placa filha de E/S.

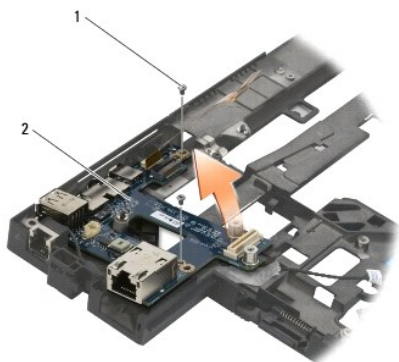

| | | | |
|---|-------------------------|---|--------------------|
| 1 | parafusos M2 x 3 mm (2) | 2 | placa filha de E/S |
|---|-------------------------|---|--------------------|

Como recolocar a placa filha de E/S

antes de começar o procedimento abaixo, siga as instruções de segurança fornecidas com o seu computador.

1. Coloque a placa filha de E/S no conjunto da base.
2. Recoloque os dois parafusos M2 x 3 mm para fixar a placa filha de E/S ao conjunto da base.
3. Recoloque o modem (consulte [Como recolocar o modem](#)).
4. Recoloque a placa de sistema (consulte [Como recolocar o conjunto da placa de sistema](#)).

5. Recoloque o conjunto do apoio para as mãos (consulte [Como recolocar o conjunto do apoio para as mãos](#)).
 6. Recoloque as tampas da dobradiça (consulte [Como recolocar as tampas da dobradiça](#)).
 7. Recoloque a parte inferior do conjunto da base (consulte [Como recolocar a parte inferior do conjunto da base](#)).
-

[Voltar à página do índice](#)

[Voltar à página do índice](#)

Tela

Dell™ Latitude™ E6500 Manual de Serviço

| | |
|--|---|
| Como remover o conjunto da tela | Inversor de tela |
| Como recolocar o conjunto da tela | Como remover o conjunto de câmera e microfone |
| Como remover a tampa frontal da tela | Como recolocar o conjunto de câmera e microfone |
| Como recolocar a tampa frontal da tela | Como remover o conjunto do gancho da trava |
| Como remover o painel da tela | Como recolocar o conjunto do gancho da trava |
| Como recolocar o painel da tela | Como remover a tampa da tela |
| Como remover os suportes do painel da tela | Como recolocar a tampa da tela |
| Como recolocar os suportes do painel da tela | |

NOTA: algumas imagens gráficas podem variar ligeiramente, dependendo se foi pedido uma tela de lâmpada fluorescente de cátodo frio (CCFL) ou de LED.

Como remover o conjunto da tela

antes de trabalhar na parte interna do computador, siga as instruções de segurança fornecidas com o computador. Para obter informações adicionais sobre as boas práticas de segurança, consulte a página principal de Conformidade normativa em www.dell.com (em Inglês) no endereço: www.dell.com/regulatory_compliance.

1. Siga as instruções descritas em [Antes de trabalhar na parte interna do computador](#).
2. Feche a tela e vire a parte inferior do computador para cima.
3. Remova a parte inferior do conjunto da base (consulte [Como remover a parte inferior do conjunto da base](#)).
4. Remova as tampas da dobradiça (consulte [Como remover as tampas da dobradiça](#)).
5. Deconecte o cabo da tela, o cabo da rede WPAN e o cabo do modem.

AVISO: após a retirada dos cabos, coloque-os para trás e afastados do computador.

6. Retire o cabo da tela e os cabos de redes sem fio (WLAN, WWAN e WPAN).

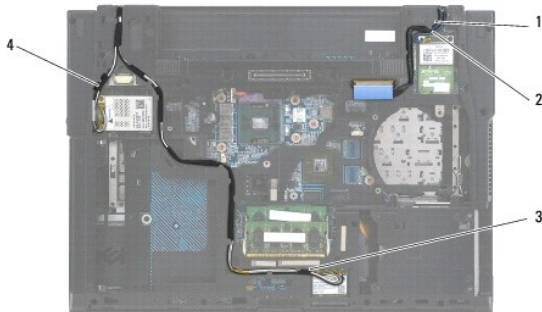

| | | | |
|---|--------------|---|-----------|
| 1 | cabo da tela | 2 | cabo WPAN |
| 3 | cabo WLAN | 4 | cabo WWAN |

7. Remova os parafusos M2,5 x 5 mm de cada dobradiça.



| | |
|---|---------------------------|
| 1 | parafusos M2,5 x 5 mm (2) |
|---|---------------------------|

8. Desvire o computador.
9. Abra a tela em 90 graus e retire o conjunto da tela do conjunto da base.



| | | | |
|---|------------------|---|------------------|
| 1 | conjunto da tela | 2 | conjunto da base |
|---|------------------|---|------------------|

Como recolocar o conjunto da tela

antes de trabalhar na parte interna do computador, siga as instruções de segurança fornecidas com o computador. Para obter informações adicionais sobre as boas práticas de segurança, consulte a página principal de Conformidade normativa em www.dell.com (em Inglês) no endereço: www.dell.com/regulatory_compliance.

➔ **AVISO:** após a retirada dos cabos, coloque-os para trás e afastados do computador antes de instalar o conjunto da tela.

1. Alinhe as dobradiças da tela com os orifícios na base do computador e abaixe a tela para posicioná-la no devido lugar.
2. Recoloque os parafusos M2,5 x 5 mm nas dobradiças.
3. Feche a tela e vire a parte inferior do computador para cima.
4. Coloque o cabo da tela e os cabos de redes sem fio (WLAN, WWAN e WPAN), e encaixe-os sob cada presilha nos canais de encaminhamento de cabos, incluindo as presilhas na parte traseira do conjunto.
5. Conecte os cabos da antena WWAN à placa WWAN e coloque quaisquer cabos de antena sem uso nos prendedores de cabo do conjunto da base próximos ao slot da placa.
6. Conecte o cabo da antena WPAN à placa WPAN e coloque quaisquer cabos de antena sem uso nos prendedores de cabo do conjunto da base próximos ao slot da placa.
7. Conecte os cabos da antena WLAN à placa WLAN e coloque quaisquer cabos de antena sem uso nos prendedores de cabo do conjunto da base próximos ao slot da placa.
8. Conecte o cabo da tela ao respectivo conector na placa de sistema.
9. Recoloque as tampas da dobradiça (consulte [Como recolocar as tampas da dobradiça](#)).
10. Recoloque a parte inferior do conjunto da base (consulte [Como recolocar a parte inferior do conjunto da base](#)).
11. Recoloque a bateria (consulte [Como recolocar a bateria](#)).

Como remover a tampa frontal da tela

antes de trabalhar na parte interna do computador, siga as instruções de segurança fornecidas com o computador. Para obter informações adicionais sobre as boas práticas de segurança, consulte a página principal de Conformidade normativa em www.dell.com (em Inglês) no endereço: www.dell.com/regulatory_compliance.

1. Siga as instruções descritas em [Antes de trabalhar na parte interna do computador](#).
2. Remova o conjunto da tela (consulte [Como remover o conjunto da tela](#)).

- ➔ **AVISO:** a remoção da tampa frontal da tampa da tela deve ser feita com muito cuidado para evitar danificá-la.
- ➔ **AVISO:** para liberar os encaixes nas extremidades direita e esquerda da tampa frontal, empurre as laterais da tampa frontal *para fora da tela* enquanto a levanta. Para liberar os encaixes ao longo da parte superior e inferior da tampa frontal, puxe a parte superior ou inferior da tampa frontal *em direção à tela* enquanto a levanta. Deve-se ter muita atenção quanto aos cantos, principalmente nos casos das tampas usadas com painéis de tela com LED.
- ➔ **AVISO:** tenha cuidado para não arranhar a tela enquanto remove a tampa frontal.

3. Levante e desencaixe cuidadosamente a tampa frontal das extremidades esquerda e direita, e das partes superior e inferior do painel da tela.
4. Uma vez que todos os encaixes tenham sido liberados, levante a tampa frontal do conjunto da tela.

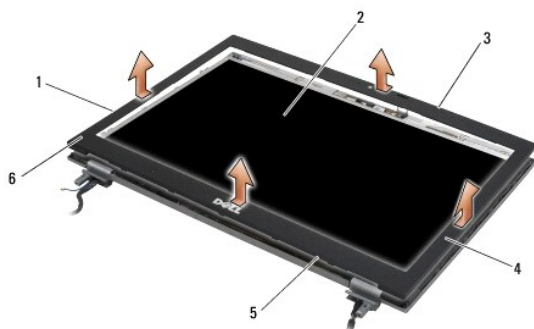

| | | | |
|---|---------------------------------|---|-------------------------------|
| 1 | lado esquerdo da tampa frontal | 2 | painel da tela |
| 3 | parte superior da tampa frontal | 4 | lado direito da tampa frontal |
| 5 | parte inferior da tampa frontal | 6 | tampa frontal da tela |

Como recolocar a tampa frontal da tela

antes de trabalhar na parte interna do computador, siga as instruções de segurança fornecidas com o computador. Para obter informações adicionais sobre as boas práticas de segurança, consulte a página principal de Conformidade normativa em www.dell.com (em Inglês) no endereço: www.dell.com/regulatory_compliance.

1. Alinhe o gancho da trava no painel da tela com a pequena abertura retangular na tampa frontal da tela.
- ➔ **AVISO:** para engatar os encaixes nos lados direito e esquerdo da tampa frontal, puxe as laterais da tampa frontal *em direção à tela* enquanto a pressiona para baixo. Para engatar os encaixes ao longo das partes superior e inferior da tampa frontal, empurre a parte superior ou inferior da tampa frontal *para fora da tela* enquanto a pressiona para baixo.
2. Começando por qualquer canto, use os dedos para encaixar gentilmente a tampa frontal no lugar de forma a prendê-la ao painel da tela.
3. Recoloque o conjunto da tela (consulte [Como recolocar o conjunto da tela](#)).

Como remover o painel da tela

antes de trabalhar na parte interna do computador, siga as instruções de segurança fornecidas com o computador. Para obter informações adicionais sobre as boas práticas de segurança, consulte a página principal de Conformidade normativa em www.dell.com (em Inglês) no endereço: www.dell.com/regulatory_compliance.

1. Siga as instruções descritas em [Antes de trabalhar na parte interna do computador](#).
2. Remova o conjunto da tela (consulte [Como remover o conjunto da tela](#)).
3. Remova a tampa frontal da tela (consulte [Como remover a tampa frontal da tela](#)).
4. Remova os quatro parafusos M2,5 x 5 mm do painel da tela.

Como remover o painel da tela do CCFL

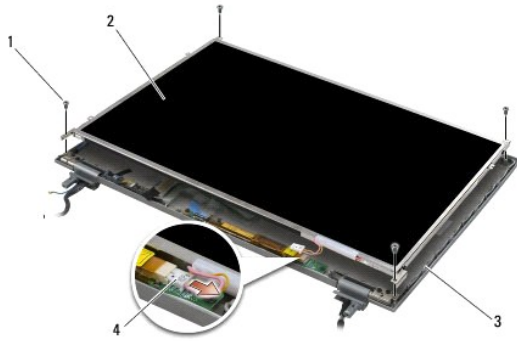

| | | | |
|---|---------------------------|---|----------------------------------|
| 1 | parafusos M2,5 x 5 mm (4) | 2 | painel da tela |
| 3 | tampa da tela | 4 | cabo da luz de fundo do inversor |

1. Desconecte do inversor o cabo da luz de fundo do inversor.

➔ **AVISO:** tenha cuidado para não danificar a tela com as dobradiças e os cabos na tampa da tela.

2. Levante o painel da tela da tampa da tela e coloque-o apoiado sobre a superfície de trabalho.

3. Desconecte o cabo da tela e aperte as abas de liberação ao mesmo tempo para remover o cabo.

4. Remova os suportes do painel da tela, se necessário (consulte [Como remover os suportes do painel da tela](#)).

Como remover o painel da tela do LED

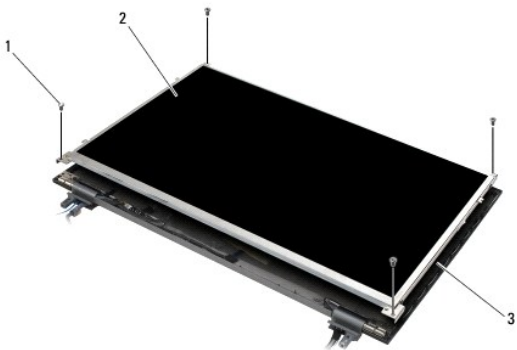

| | | | |
|---|---------------------------|---|----------------|
| 1 | parafusos M2,5 x 5 mm (4) | 2 | painel da tela |
| 3 | tampa da tela | | |

➔ **AVISO:** tenha cuidado para não danificar a tela com as dobradiças e os cabos na tampa da tela.

1. Levante o painel da tela da tampa da tela e coloque-o apoiado sobre a superfície de trabalho.

2. Puxe a aba correspondente para desconectar o cabo da tela.

Como recolocar o painel da tela

antes de trabalhar na parte interna do computador, siga as instruções de segurança fornecidas com o computador. Para obter informações adicionais sobre as boas práticas de segurança, consulte a página principal de Conformidade normativa em www.dell.com (em Inglês) no endereço: www.dell.com/regulatory_compliance.

Recoloque os suportes do painel da tela, caso os tenha removido (consulte [Como recolocar os suportes do painel da tela](#)).

Como recolocar o painel da tela do CCFL

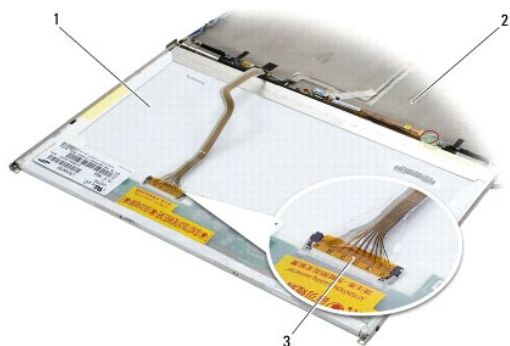

| | | | |
|---|----------------|---|---------------|
| 1 | painel da tela | 2 | tampa da tela |
| 3 | cabo da tela | | |

1. Conecte o cabo da tela ao conector na parte traseira do painel da tela.
2. Coloque o cabo da tela em volta do entalhe na tampa da tela e coloque o painel da tela no lugar.
3. Conecte o inversor ao cabo da luz de fundo do inversor.
4. Recoloque os quatro parafusos M2,5 x 5 mm que prendem o painel da tela à tampa da tela.
5. Recoloque a tampa frontal da tela (consulte [Como recolocar a tampa frontal da tela](#)).
6. Recoloque o conjunto da tela (consulte [Como recolocar o conjunto da tela](#)).

Como recolocar o painel da tela do LED

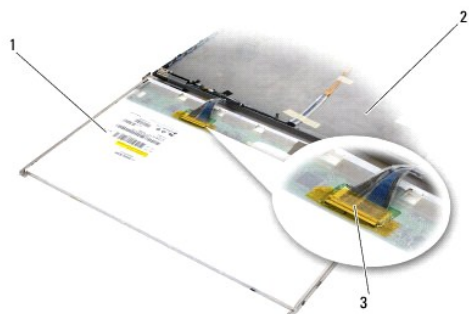

| | | | |
|---|----------------|---|---------------|
| 1 | painel da tela | 2 | tampa da tela |
| 3 | cabo da tela | | |

1. Conecte o cabo da tela ao conector na parte traseira do painel da tela.
 2. Coloque o cabo da tela em volta do entalhe na tampa da tela e coloque o painel da tela no lugar.
 3. Recoloque os quatro parafusos M2,5 x 5 mm que prendem o painel da tela à tampa da tela.
 4. Recoloque a tampa frontal da tela (consulte [Como recolocar a tampa frontal da tela](#)).
 5. Recoloque o conjunto da tela (consulte [Como recolocar o conjunto da tela](#)).
-

Como remover os suportes do painel da tela

1. Remova os dois parafusos M2,5 x 5 mm (e dois plugues plásticos no caso de telas CCFL) de cada um dos suportes do painel da tela em cada lado.
2. Remova os suportes do painel da tela.



| | | | |
|---|--|---|----------------------------|
| 1 | painel da tela | 2 | parafusos M2,5 x 5 mm (2) |
| 3 | plugues plásticos (2, somente em telas CCFL) | 4 | suportes do painel da tela |

Como recolocar os suportes do painel da tela

NOTA: os suportes do painel da tela são identificados como "L" (left [esquerdo]) e "R" (right [direito]).

1. Recoloque os suportes do painel da tela.
2. Recoloque os dois parafusos M2,5 x 5 mm (e dois plugues plásticos no caso de telas CCFL) em cada um dos suportes do painel da tela.

Inversor de tela

Como remover o inversor de tela

antes de trabalhar na parte interna do computador, siga as instruções de segurança fornecidas com o computador. Para obter informações adicionais sobre as boas práticas de segurança, consulte a página principal de Conformidade normativa em www.dell.com (em Inglês) no endereço: www.dell.com/regulatory_compliance.

1. Siga as instruções descritas em [Antes de trabalhar na parte interna do computador](#).
2. Remova o conjunto da tela (consulte [Como remover o conjunto da tela](#)).
3. Remova a tampa frontal da tela (consulte [Como remover a tampa frontal da tela](#)).
4. Remova os dois parafusos M2 x 3 mm do inversor de tela.
5. Desconecte os dois conectores do inversor de tela.
6. Levante o inversor de tela e retire-o da tampa.

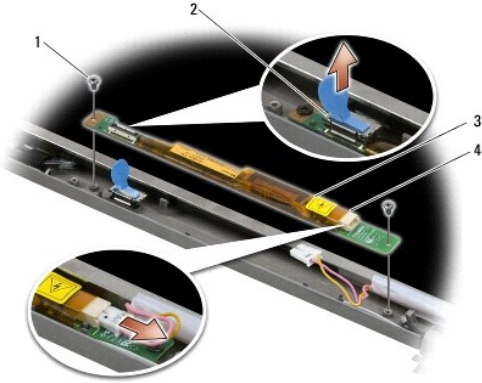

| | | | |
|---|-------------------------|---|------------------------------|
| 1 | parafusos M2 x 3 mm (2) | 2 | conector do inversor de tela |
| 3 | inversor de tela | 4 | conector do inversor de tela |

Como recolocar o inversor de tela

antes de trabalhar na parte interna do computador, siga as instruções de segurança fornecidas com o computador. Para obter informações adicionais sobre as boas práticas de segurança, consulte a página principal de Conformidade normativa em www.dell.com (em Inglês) no endereço: www.dell.com/regulatory_compliance.

1. Conecte os dois conectores ao inversor de tela.
2. Recoloque os dois parafusos M2 x 3 mm que fixam o inversor de tela.
3. Recoloque a tampa frontal da tela (consulte [Como recolocar a tampa frontal da tela](#)).
4. Recoloque o conjunto da tela (consulte [Como recolocar o conjunto da tela](#)).

Como remover o conjunto de câmera e microfone

antes de trabalhar na parte interna do computador, siga as instruções de segurança fornecidas com o computador. Para obter informações adicionais sobre as boas práticas de segurança, consulte a página principal de Conformidade normativa em www.dell.com (em Inglês) no endereço: www.dell.com/regulatory_compliance.

NOTA: O conjunto de câmera e microfone é opcional e pode não ter sido fornecido com o computador.

1. Siga as instruções descritas em [Antes de trabalhar na parte interna do computador](#).
2. Remova o conjunto da tela (consulte [Como remover o conjunto da tela](#)).
3. Remova a tampa frontal da tela (consulte [Como remover a tampa frontal da tela](#)).
4. Levante a alavanca do pequeno conector no cabo da câmera/microfone.
5. Solte o parafuso M2 x 3 mm prisioneiro, levante cuidadosamente o conjunto de câmera e microfone em ângulo e desconecte o cabo da câmera/microfone.

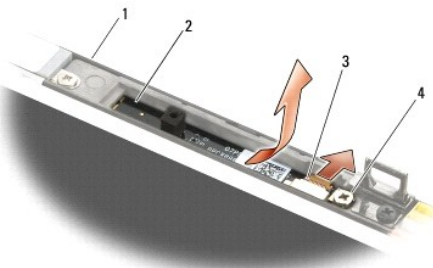

| | | | |
|---|--------------------------|---|--------------------------------|
| 1 | tampa da tela | 2 | conjunto de câmera e microfone |
| 3 | cabo da câmera/microfone | 4 | parafuso M2 x 3 mm (1) |

Como recolocar o conjunto de câmera e microfone

antes de trabalhar na parte interna do computador, siga as instruções de segurança fornecidas com o computador. Para obter informações adicionais sobre as boas práticas de segurança, consulte a página principal de Conformidade normativa em www.dell.com (em Inglês) no endereço: www.dell.com/regulatory_compliance.

1. Encaixe o conector do cabo da câmera/microfone no conector no conjunto de câmera e microfone.
2. Feche a alavanca sobre o conector no conjunto de câmera e microfone.
3. Oriente e alinhe o conjunto de câmera e microfone com o entalhe na tampa da tela.
4. Aperte o parafuso M2 x 3 mm que fixa o conjunto de câmera e microfone à tampa da tela.
5. Recoloque a tampa frontal da tela (consulte [Como recolocar a tampa frontal da tela](#)).
6. Recoloque o conjunto da tela (consulte [Como recolocar o conjunto da tela](#)).

Como remover o conjunto do gancho da trava

antes de trabalhar na parte interna do computador, siga as instruções de segurança fornecidas com o computador. Para obter informações adicionais sobre as boas práticas de segurança, consulte a página principal de Conformidade normativa em www.dell.com (em Inglês) no endereço: www.dell.com/regulatory_compliance.

1. Siga as instruções descritas em [Antes de trabalhar na parte interna do computador](#).
2. Remova o conjunto da tela (consulte [Como remover o conjunto da tela](#)).
3. Remova a tampa frontal da tela (consulte [Como remover a tampa frontal da tela](#)).
4. Remova o parafuso M2,5 x 5 mm.
5. A partir da parte frontal, pressione e levante as barras do estabilizador para retirá-lo.

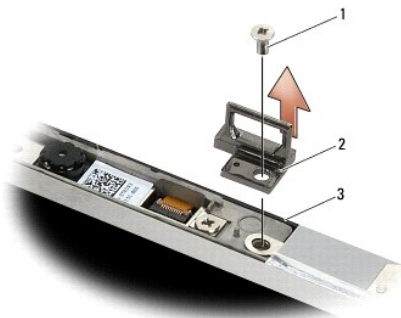

| | | | |
|---|----------------------|---|-----------------------------|
| 1 | parafuso M2,5 x 5 mm | 2 | conjunto do gancho da trava |
| 3 | tampa da tela | | |

Como recolocar o conjunto do gancho da trava

antes de trabalhar na parte interna do computador, siga as instruções de segurança fornecidas com o computador. Para obter informações adicionais sobre as boas práticas de segurança, consulte a página principal de Conformidade normativa em www.dell.com (em Inglês) no endereço: www.dell.com/regulatory_compliance.

1. Coloque o conjunto do gancho da trava na tampa da tela, alinhando os orifícios de parafuso no conjunto e na tampa.
2. Recoloque o parafuso M2,5 x 5 mm.

3. Recoloque a tampa frontal da tela (consulte [Como recolocar a tampa frontal da tela](#)).
4. Recoloque o conjunto da tela (consulte [Como recolocar o conjunto da tela](#)).

Como remover a tampa da tela

antes de trabalhar na parte interna do computador, siga as instruções de segurança fornecidas com o computador. Para obter informações adicionais sobre as boas práticas de segurança, consulte a página principal de Conformidade normativa em www.dell.com (em Inglês) no endereço: www.dell.com/regulatory_compliance.

1. Siga as instruções descritas em [Antes de trabalhar na parte interna do computador](#).
2. Remova o conjunto da tela (consulte [Como remover o conjunto da tela](#)).
3. Remova a tampa frontal da tela (consulte [Como remover a tampa frontal da tela](#)).
4. Remova o painel da tela (consulte [Como remover o painel da tela](#)).
5. Remova o conjunto de câmera e microfone, se houver (consulte [Como remover o conjunto de câmera e microfone](#)).
6. Desconecte o cabo da tela da parte traseira do painel da tela e levante o painel.

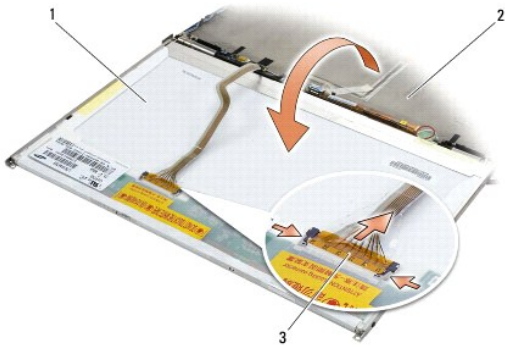

| | | | |
|---|----------------|---|---------------|
| 1 | painel da tela | 2 | tampa da tela |
| 3 | cabo da tela | | |

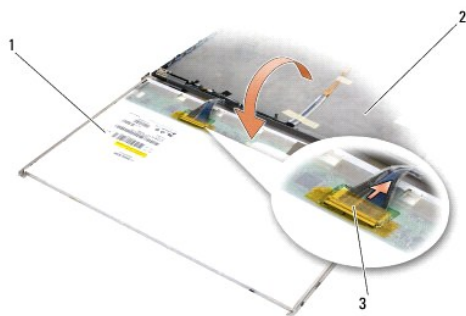

| | | | |
|---|----------------|---|---------------|
| 1 | painel da tela | 2 | tampa da tela |
| 3 | cabo da tela | | |

Como recolocar a tampa da tela

antes de trabalhar na parte interna do computador, siga as instruções de segurança fornecidas com o computador. Para obter informações adicionais sobre as boas práticas de segurança, consulte a página principal de Conformidade normativa em www.dell.com (em Inglês) no endereço: www.dell.com/regulatory_compliance.

1. Remova a embalagem da tampa da tela.
 2. Conecte o cabo da tela ao conector na parte traseira do painel da tela.
 3. Recoloque o conjunto de câmera e microfone, caso tenha sido incluído no pedido com o computador (consulte [Como recolocar o conjunto de câmera e microfone](#)).
- ➡ **AVISO:** ao recolocar o painel da tela, certifique-se de que quaisquer cabos desconectados na tampa da tela apontam para fora da tampa e não estão presos sob o painel.
4. Recoloque o painel da tela (consulte [Como recolocar o painel da tela](#)).
 5. Recoloque a tampa frontal da tela (consulte [Como recolocar a tampa frontal da tela](#)).
 6. Recoloque o conjunto da tela (consulte [Como recolocar o conjunto da tela](#)).
-

[Voltar à página do índice](#)

[Voltar à página do índice](#)

Ventilador

Dell™ Latitude™ E6500 Manual de Serviço

- [Como remover o ventilador](#)
- [Como recolocar o ventilador](#)

Como remover o ventilador

antes de trabalhar na parte interna do computador, siga as instruções de segurança fornecidas com o computador. Para obter informações adicionais sobre as boas práticas de segurança, consulte a página principal de Conformidade normativa em www.dell.com (em Inglês) no endereço: www.dell.com/regulatory_compliance.

1. Siga as instruções descritas em [Antes de trabalhar na parte interna do computador](#).
2. Feche a tela e vire a parte inferior do computador para cima.
3. Remova a parte inferior do conjunto da base (consulte [Como remover a parte inferior do conjunto da base](#)).
4. Remova os três parafusos M2,5 x 5 mm que prendem o ventilador à base do computador.
5. Desconecte o conector do ventilador da placa de sistema.
6. Levante o ventilador em ângulo para removê-lo.

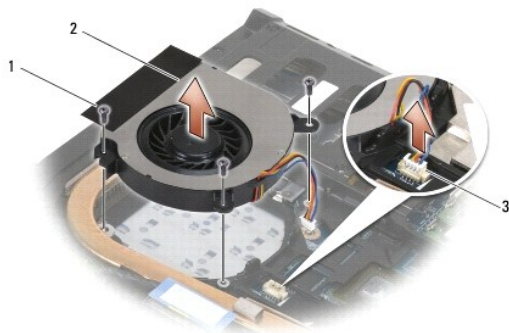

| | | | |
|---|---------------------------|---|------------|
| 1 | parafusos M2,5 x 5 mm (3) | 2 | ventilador |
| 3 | conector do ventilador | | |

Como recolocar o ventilador

antes de trabalhar na parte interna do computador, siga as instruções de segurança fornecidas com o computador. Para obter informações adicionais sobre as boas práticas de segurança, consulte a página principal de Conformidade normativa em www.dell.com (em Inglês) no endereço: www.dell.com/regulatory_compliance.

1. Insira o ventilador em ângulo e pressione-o para baixo alinhando os orifícios de parafusos no ventilador com os respectivos orifícios no dissipador de calor.
2. Recoloque os três parafusos M2,5 x 5 mm para prender o ventilador à base do computador.
3. Ligue o conector do ventilador ao conector da placa de sistema.
4. Recoloque a parte inferior do conjunto da base (consulte [Como recolocar a parte inferior do conjunto da base](#)).

[Voltar à página do índice](#)

[Voltar à página do índice](#)

FCMs (Flash Cache Modules)

Dell™ Latitude™ E6500 Manual de Serviço

- [Como remover uma placa FCM](#)
- [Como recolocar uma placa FCM](#)

antes de trabalhar na parte interna do computador, siga as instruções de segurança fornecidas com o computador. Para obter informações adicionais sobre as boas práticas de segurança, consulte a página principal de Conformidade normativa em www.dell.com (em Inglês) no endereço: www.dell.com/regulatory_compliance.

Os FCMs (Flash Cache Modules) são placas de memória internas que ajudam a melhorar o desempenho do computador. É possível instalar FCMs no slot de Mini-Card WWAN ou WPAN.

 **NOTA:** os FCMs são compatíveis apenas com o sistema operacional Windows Vista®.

Se você adquiriu uma placa FCM com o computador, esta placa já vem instalada.

Como remover uma placa FCM

1. Execute os procedimentos descritos em [Antes de trabalhar na parte interna do computador](#).
2. Feche a tela e vire a parte inferior do computador para cima.
3. Remova a parte inferior do conjunto da base (consulte [Como remover a parte inferior do conjunto da base](#)).
4. Remova a tampa da dobradiça esquerda (consulte [Como remover as tampas da dobradiça](#)).
5. Remova o parafuso M2 x 3 mm da placa FCM.

A placa se solta em um ângulo de 45 graus.

6. Deslize e retire do conector a placa FCM em um ângulo de 45 graus.

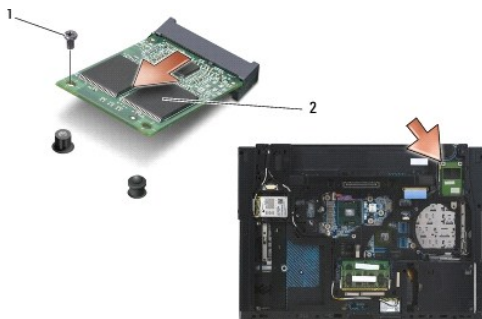

| | | | |
|---|--------------------|---|--------------------|
| 1 | parafuso M2 x 3 mm | 2 | placa WPAN/UWB/FCM |
|---|--------------------|---|--------------------|

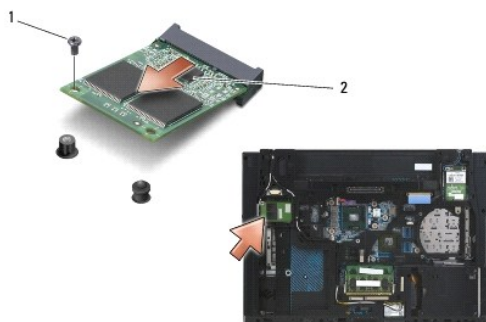

| | | | |
|---|--------------------|---|----------------|
| 1 | parafuso M2 x 3 mm | 2 | placa WWAN/FCM |
|---|--------------------|---|----------------|

Como recolocar uma placa FCM

➡ **AVISO:** os conectores têm formatos especiais para garantir a inserção correta. Se sentir resistência, verifique os conectores na placa e na placa de sistema e realinhe a placa.

➡ **AVISO:** para evitar danos à placa FCM, certifique-se de que os cabos não estão sob a placa ao recolocá-la.

➡ **AVISO:** o slot de Mini-Card apresenta a serigrafia WPAN/UWB/FCM em seu interior. Não instale placas FCM em qualquer outro slot de Mini-Card.

1. Deslize a placa FCM para dentro do conector.
2. Pressione a placa sobre a haste de alinhamento e mantenha-a na posição.
3. Recoloque o parafuso na placa FCM.
4. Recoloque a tampa da dobradiça esquerda (consulte [Como recolocar as tampas da dobradiça](#)).
5. Recoloque a parte inferior do conjunto da base (consulte [Como recolocar a parte inferior do conjunto da base](#)).
6. Recoloque a bateria (consulte [Como recolocar a bateria](#)).

[Voltar à página do índice](#)

[Voltar à página do índice](#)

Disco rígido

Dell™ Latitude™ E6500 Manual de Serviço

- [Como remover o disco rígido](#)
- [Como recolocar o disco rígido](#)

 **NOTA:** a Dell não garante a compatibilidade e nem fornece suporte a discos rígidos de outros fabricantes.

Como remover o disco rígido

antes de trabalhar na parte interna do computador, siga as instruções de segurança fornecidas com o computador. Para obter informações adicionais sobre as boas práticas de segurança, consulte a página principal de Conformidade normativa em www.dell.com (em Inglês) no endereço: www.dell.com/regulatory_compliance.

não toque na caixa metálica do disco rígido se você for removê-lo do computador quando a unidade ainda estiver quente.

- ➔ **AVISO:** para evitar a perda de dados, desligue o computador antes de remover o disco rígido. Não remova o disco rígido quando o computador estiver ligado ou no estado de economia de energia.
-  **NOTA:** as unidades de disco rígido são extremamente frágeis. Tenha cuidado ao manusear a unidade de disco rígido.

Para remover a unidade de disco rígido no compartimento da unidade:

1. Execute os procedimentos descritos em [Antes de trabalhar na parte interna do computador](#).
2. Coloque o computador sobre uma superfície plana com a parte inferior virada para cima.

➔ **AVISO:** quando o disco rígido não estiver no computador, guarde-o na embalagem protetora antiestática.

3. Remova a parte inferior do conjunto da base (consulte [Como remover a parte inferior do conjunto da base](#)).

 **NOTA:** o disco rígido pode ser removido com ou sem a retirada da parte inferior do conjunto da base. Entretanto, caso você esteja removendo mais do que apenas o disco rígido, será preciso remover primeiro a parte inferior do conjunto da base.

4. Remova os quatro parafusos M3 x 3 mm (marcados com um "H") que prendem o disco rígido.
5. Deslize o disco rígido para fora do computador.

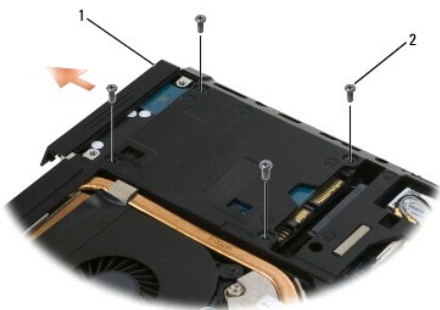

| | | | |
|---|--------------|---|-------------------------|
| 1 | disco rígido | 2 | parafusos M3 x 3 mm (4) |
|---|--------------|---|-------------------------|

6. Remova o parafuso da tampa frontal e remova-a do disco rígido.

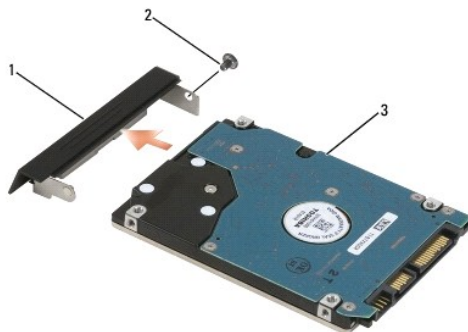

| | | | |
|---|-------------------------------|---|--------------------|
| 1 | tampa frontal do disco rígido | 2 | parafuso M3 x 3 mm |
| 3 | disco rígido | | |

Como recolocar o disco rígido

1. Caso esteja substituindo o disco rígido por um novo, remova a nova unidade de sua embalagem.
Guarde a embalagem original para usar no armazenamento ou remessa da unidade de disco rígido.
- ➡ **AVISO:** deslize a unidade de disco com pressão uniforme e constante para encaixá-la no lugar. Se forçar demais, você pode danificar o conector.
2. Parafuse a tampa frontal ao disco rígido.
3. Deslize o disco rígido até que ele fique totalmente encaixado no compartimento.
4. Caso tenha sido removida, recoloque a parte inferior do conjunto da base (consulte [Como recolocar a parte inferior do conjunto da base](#)).
5. Recoloque e aperte os quatro parafusos M3 x 3 mm do disco rígido.
6. Recoloque a bateria.
7. Desvire o computador, abra a tela e inicialize-o.
8. Caso tenha instalado um novo disco rígido, tente inicializar por essa nova unidade. Caso não seja possível inicializar pela nova unidade:
 - 1 use a mídia de instalação do *Operating System* (Sistema operacional) para instalá-lo em seu computador (consulte o *Guia de Configuração e de Referência Rápida* para obter mais informações).
 - 1 use a mídia *Drivers and Utilities* (Drivers e utilitários) para instalar drivers e utilitários do computador (consulte o *Guia de Configuração e de Referência Rápida* para obter mais informações).

[Voltar à página do índice](#)

[Voltar à página do índice](#)

Tampas de dobradiça

Dell™ Latitude™ E6500 Manual de Serviço

- [Como remover as tampas da dobradiça](#)
- [Como recolocar as tampas da dobradiça](#)

Como remover as tampas da dobradiça

antes de trabalhar na parte interna do computador, siga as instruções de segurança fornecidas com o computador. Para obter informações adicionais sobre as boas práticas de segurança, consulte a página principal de Conformidade normativa em www.dell.com (em Inglês) no endereço: www.dell.com/regulatory_compliance.

As tampas de dobradiça não são intercambiáveis; a tampa esquerda cobre o DisplayPort para vários modos e a tampa direita cobre o conector de rede RJ-45.

1. Execute os procedimentos descritos em [Antes de trabalhar na parte interna do computador](#).
2. Feche a tela e vire a parte inferior do computador para cima.
3. Remova os dois parafusos M2,5 x 5 mm de cada tampa da dobradiça.
4. Deslize cada tampa da dobradiça para fora do computador e levante-a para removê-la.

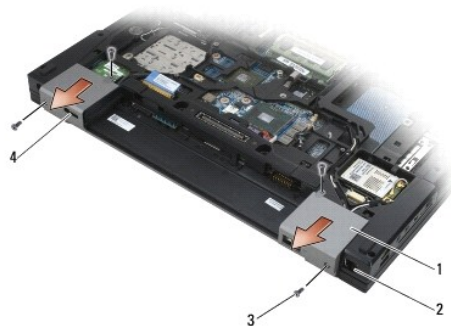

| | | | |
|---|-----------------------------------|---|------------------------|
| 1 | tampas da dobradiça | 2 | conector de rede RJ-11 |
| 3 | parafusos M2,5 x 5 mm (2 em cada) | 4 | DisplayPort |

Como recolocar as tampas da dobradiça

1. Deslize a tampa de dobradiça esquerda sobre o DisplayPort e a tampa direita sobre o conector de rede RJ-45.
2. Recoloque os dois parafusos M2,5 x 5 mm em cada tampa de dobradiça.

[Voltar à página do índice](#)

[Voltar à página do índice](#)

Teclado

Dell™ Latitude™ E6500 Manual de Serviço

- [Como remover o teclado](#)
- [Como recolocar o teclado](#)

Como remover o teclado

antes de trabalhar na parte interna do computador, siga as instruções de segurança fornecidas com o computador. Para obter informações adicionais sobre as boas práticas de segurança, consulte a página principal de Conformidade normativa em www.dell.com (em Inglês) no endereço: www.dell.com/regulatory_compliance.

1. Execute os procedimentos descritos em [Antes de trabalhar na parte interna do computador](#).
2. Remova as tampas da dobradiça (consulte [Como remover as tampas da dobradiça](#)).
3. Remova a tampa dos LEDs (consulte [Como remover a tampa dos LEDs](#)).
4. Remova os dois parafusos M2 x 3 mm junto à parte superior do teclado.

➔ **AVISO:** os revestimentos das teclas no teclado são frágeis, desprendem-se facilmente e sua recolocação é muito demorada. Remova e manuseie o teclado com cuidado.

5. Com o uso da aba de puxar, levante cuidadosamente apenas a parte superior do teclado e, em seguida, levante-a em ângulo para remover o teclado de seu conector.

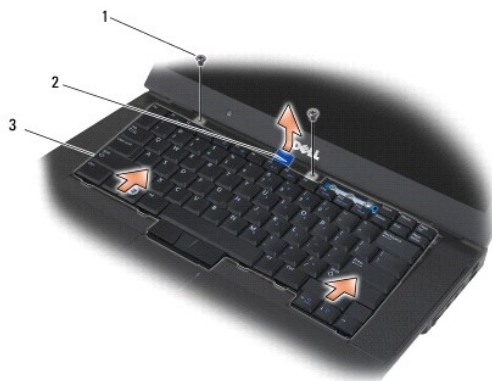

| | | | |
|---|-------------------------|---|---------|
| 1 | parafusos M2 x 3 mm (2) | 2 | teclado |
| 3 | aba azul de puxar | | |

Como recolocar o teclado

antes de trabalhar na parte interna do computador, siga as instruções de segurança fornecidas com o computador. Para obter informações adicionais sobre as boas práticas de segurança, consulte a página principal de Conformidade normativa em www.dell.com (em Inglês) no endereço: www.dell.com/regulatory_compliance.

➔ **AVISO:** os revestimentos das teclas no teclado são frágeis, desprendem-se facilmente e sua recolocação é muito demorada. Remova e manuseie o teclado com cuidado.

1. Segurando a parte superior do teclado levemente acima do computador, insira a parte inferior do teclado em ângulo, e coincida as abas e o conector do teclado junto à parte inferior do teclado sob a borda frontal interna do apoio para as mãos.

🔧 **NOTA:** o pressionamento das teclas ALT ajuda a encaixar o teclado corretamente.

2. Pressione cuidadosamente cada lado para encaixar o teclado no lugar.
3. Recoloque os dois parafusos M2 x 3 mm que ficam na parte superior do teclado.



| | | | |
|---|-------------------------|---|----------|
| 1 | parafusos M2 x 3 mm (2) | 2 | abas (5) |
| 3 | conector do teclado | | |

4. Recoloque o painel de controle da parte superior do teclado e encaixe-o cuidadosamente.
5. Recoloque a tampa dos LEDs (consulte [Como recolocar a tampa dos LEDs](#)).
6. Recoloque as tampas da dobradiça (consulte [Como recolocar as tampas da dobradiça](#)).
7. Feche a tela e vire a parte inferior do computador para cima.
8. Recoloque a bateria (consulte [Como recolocar a bateria](#)).

[Voltar à página do índice](#)

[Voltar à página do índice](#)

Tampa dos LEDs

Dell™ Latitude™ E6500 Manual de Serviço

- [Como remover a tampa dos LEDs](#)
- [Como recolocar a tampa dos LEDs](#)

Como remover a tampa dos LEDs

antes de trabalhar na parte interna do computador, siga as instruções de segurança fornecidas com o computador. Para obter informações adicionais sobre as boas práticas de segurança, consulte a página principal de Conformidade normativa em www.dell.com (em Inglês) no endereço: www.dell.com/regulatory_compliance.

1. Execute os procedimentos descritos em [Antes de trabalhar na parte interna do computador](#).
2. Feche a tela e vire a parte inferior do computador para cima.
3. Remova a parte inferior do conjunto da base (consulte [Como remover a parte inferior do conjunto da base](#)).
4. Remova as tampas da dobradiça (consulte [Como remover as tampas da dobradiça](#)).
5. Remova o conjunto da tela (consulte [Tela](#)).
6. Vire o computador com a parte de baixo voltada para cima e localize as quatro abas no compartimento da bateria que prendem a tampa dos LEDs à parte superior do computador. Usando uma caneta plástica, empurre levemente as abas para soltar a tampa dos LEDs.



| | | | |
|---|----------------|---|----------|
| 1 | tampa dos LEDs | 2 | estilete |
|---|----------------|---|----------|

Como recolocar a tampa dos LEDs

antes de trabalhar na parte interna do computador, siga as instruções de segurança fornecidas com o computador. Para obter informações adicionais sobre as boas práticas de segurança, consulte a página principal de Conformidade normativa em www.dell.com (em Inglês) no endereço: www.dell.com/regulatory_compliance.

1. Com a tampa dos LEDs inclinada, encaixe-a, uma aba por vez.
2. Recoloque o conjunto da tela (consulte [Tela](#)).
3. Recoloque as tampas da dobradiça (consulte [Como recolocar as tampas da dobradiça](#)).
4. Recoloque a parte inferior do conjunto da base (consulte [Como recolocar a parte inferior do conjunto da base](#)).

[Voltar à página do índice](#)

[Voltar à página do índice](#)

Memória

Dell™ Latitude™ E6500 Manual de Serviço

- [Como remover um módulo de memória](#)
- [Como recolocar um módulo de memória](#)
- [Operação do computador](#)

antes de trabalhar na parte interna do computador, siga as instruções de segurança fornecidas com o computador. Para obter informações adicionais sobre as boas práticas de segurança, consulte a página principal de Conformidade normativa em www.dell.com (em Inglês) no endereço: www.dell.com/regulatory_compliance.

para evitar descarga eletrostática, elimine a eletricidade estática do seu corpo usando uma pulseira de aterramento ou tocando periodicamente em uma superfície metálica sem pintura, como um conector na parte de trás do computador.

- ➔ **AVISO:** se o computador tiver apenas um módulo de memória, instale o módulo de memória no soquete "DIMM A".
- ➔ **AVISO:** se você remover os módulos de memória originais do computador durante uma atualização de memória, mantenha-os separados de todos os novos módulos existentes, mesmo que eles tenham sido adquiridos da Dell. Se possível, *não* emparelhe um módulo de memória original com um novo módulo de memória. Caso contrário, o computador pode não funcionar com o desempenho ideal.
- 📌 **NOTA:** os módulos de memória adquiridos da Dell são cobertos pela garantia do computador.

Como remover um módulo de memória

Os seguintes módulos são compatíveis com o seu computador:

| Tamanho | Slot | Windows XP | Windows Vista |
|---------|---------------------------|------------|---------------|
| 512 MB | DIMM A | X | X |
| 1 GB | DIMM A ou DIMM A e DIMM B | X | X |
| 2 GB | DIMM A ou DIMM A e DIMM B | X | X |
| 3 GB | DIMM A e DIMM B | X | X |
| 4 GB | DIMM A ou DIMM A e DIMM B | | X |
| 8 GB | DIMM A e DIMM B | | X |

O computador tem dois soquetes SODIMM acessíveis ao usuário, denominados DIMM A e DIMM B. O slot DIMM A é o mais próximo à placa de sistema e sempre contém um módulo de memória. O soquete DIMM B pode conter um módulo adicional para um melhor desempenho da memória do sistema. Caso o módulo no soquete DIMM A precise ser substituído e o soquete DIMM B estiver ocupado, este último deve ser removido primeiro.

1. Execute os procedimentos descritos em [Antes de trabalhar na parte interna do computador](#).
2. Pouse o computador sobre uma superfície plana com a parte inferior virada para cima.
3. Remova a parte inferior do conjunto da base (consulte [Como remover a parte inferior do conjunto da base](#)).

DIMM B

O soquete DIMM B pode ou não estar ocupado com um módulo de memória, dependendo da configuração do computador. Ao visualizar o compartimento de memória pelo lado de baixo do computador, o soquete DIMM B apresenta-se na posição mais elevada e o DIMM A como o mais próximo à placa de sistema.

Como remover o módulo DIMM B

- ➔ **AVISO:** para evitar danos no conector do módulo de memória, não use ferramentas para afastar os cliques de retenção do módulo de memória.

1. Para remover o módulo DIMM B, afaste os cliques de retenção das bordas laterais do módulo de memória e levante a borda livre do módulo de forma que essa fique em um ângulo de 45 graus em relação à placa de sistema.

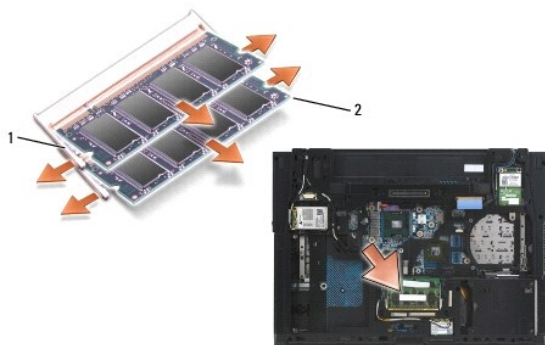

| | | | |
|---|---|---|-------------------|
| 1 | clipes de retenção do módulo de memória (2) | 2 | módulo de memória |
|---|---|---|-------------------|

2. Segure o módulo pelas bordas laterais e puxe-o diretamente do conector. Coloque o módulo em um embalagem antiestática como um saco antiestático.

DIMM A

⚠ **AVISO:** para evitar danos no conector do módulo de memória, não use ferramentas para afastar os cliques de retenção do módulo de memória.

1. Para remover o módulo DIMM A, afaste os cliques de retenção das bordas laterais do módulo de memória e levante a borda livre do módulo de forma que essa fique em um ângulo de 45 graus em relação à placa de sistema.
2. Segure o módulo pelas bordas laterais e puxe-o diretamente do conector. Coloque o módulo em um embalagem antiestática como um saco antiestático.

Como recolocar um módulo de memória

DIMM B

1. Elimine a eletricidade estática de seu corpo tocando em uma superfície metálica sem pintura no chassi do computador.
2. Remova o módulo de memória de sua embalagem antiestática e, segurando-o pelas bordas laterais, alinhe o entalhe no conector na borda do módulo com a cunha no conector do soquete.
3. Deslize gentilmente o módulo de memória no conector do soquete DIMM B em um ângulo de 45 graus em relação à placa de sistema até que ele fique totalmente encaixado.

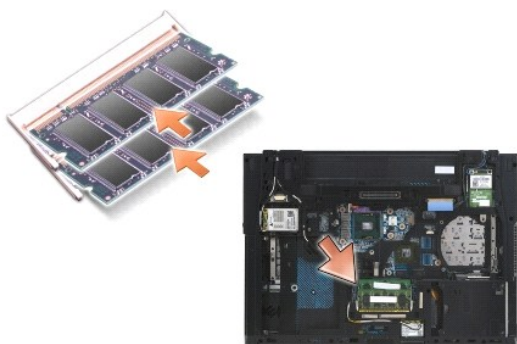

4. Empurre a longa borda módulo de memória para baixo até que os cliques de retenção travem o módulo em seu lugar.

⚠ **NOTA:** se o módulo de memória não estiver instalado corretamente, os cliques de retenção não prenderão o módulo firmemente e o computador poderá não ser inicializado adequadamente. Nenhuma mensagem de erro indica essa falha.

DIMM A

O soquete DIMM A é o mais próximo da placa de sistema. Se há um módulo de memória instalado no soquete DIMM B, esse precisa ser removido antes que um módulo de memória seja recolocado ou substituído no soquete DIMM A.

1. Elimine a eletricidade estática de seu corpo tocando em uma superfície metálica sem pintura no chassi do computador.
2. Remova o módulo de memória de sua embalagem antiestática e, segurando-o pelas bordas laterais, alinhe o entalhe no conector na borda do módulo com a cunha no conector do soquete DIMM A.
3. Deslize gentilmente o módulo de memória no conector do soquete em um ângulo de 45 graus em relação à placa de sistema até que ele fique totalmente encaixado.
4. Empurre a longa borda módulo de memória para baixo até que os cliques de retenção travem o módulo em seu lugar.

 **NOTA:** se o módulo de memória não estiver instalado corretamente, os cliques de retenção não prenderão o módulo firmemente e o computador poderá não ser inicializado adequadamente. Nenhuma mensagem de erro indica essa falha.

5. Se há um módulo de memória instalado no soquete DIMM B, recoloque-o usando os procedimentos descritos em [DIMM B](#).

Operação do computador

Para verificar se o computador funciona corretamente:

1. Encaixe a parte inferior do conjunto da base no lugar e aperte o parafuso prisioneiro.
2. Insira a bateria no compartimento correspondente ou conecte o adaptador CC ao computador e a uma tomada.
3. Desvire o computador e abra a tela.
4. Ligue o computador. Durante a inicialização, o computador detecta a memória adicional e atualiza automaticamente as informações de configuração do sistema. Verifique se a capacidade de memória mostrada na tela é a esperada.
5. Para confirmar a quantidade de memória instalada no computador:
 - 1 *No sistema operacional Microsoft® Windows Vista®*, clique em **Iniciar**  → **Ajuda e suporte** → **Informações do computador**.
 - 1 *No sistema operacional Microsoft Windows® XP*, clique com o botão direito no ícone do **Meu computador** na área de trabalho, clique em **Propriedades** e, em seguida, clique em **Geral**.

[Voltar à página do índice](#)

[Voltar à página do índice](#)

Modem

Dell™ Latitude™ E6500 Manual de Serviço

- [Como remover o modem](#)
- [Como recolocar o modem](#)

Como remover o modem

antes de trabalhar na parte interna do computador, siga as instruções de segurança fornecidas com o computador. Para obter informações adicionais sobre as boas práticas de segurança, consulte a página principal de Conformidade normativa em www.dell.com (em Inglês) no endereço: www.dell.com/regulatory_compliance.

1. Execute os procedimentos descritos em [Antes de trabalhar na parte interna do computador](#).
2. Feche a tela e vire a parte inferior do computador para cima.
3. Remova a parte inferior do conjunto da base (consulte [Como remover a parte inferior do conjunto da base](#)).
4. Remova as tampas da dobradiça (consulte [Como remover as tampas da dobradiça](#)).
5. Remova o conjunto do apoio para as mãos (consulte [Como remover o conjunto do apoio para as mãos](#)).
6. Remova o cabo laranja flexível do modem empurrando as presilhas para a frente e removendo-o.
7. Remova o cabo RJ11 preto do modem.
8. Remova o parafuso M2 x 3 mm do modem.
9. Remova o modem.



| | | | |
|---|--------------------------------|---|--------------------------|
| 1 | modem | 2 | parafuso M2 x 3 mm |
| 3 | cabo laranja flexível do modem | 4 | cabo RJ11 preto do modem |

Como recolocar o modem

antes de trabalhar na parte interna do computador, siga as instruções de segurança fornecidas com o computador. Para obter informações adicionais sobre as boas práticas de segurança, consulte a página principal de Conformidade normativa em www.dell.com (em Inglês) no endereço: www.dell.com/regulatory_compliance.

1. Coloque o modem no conjunto da base.
2. Insira o cabo RJ11 preto do modem no espaço apropriado no conjunto da base.
3. Recoloque o parafuso M2 x 3 mm, prendendo o modem à placa filha de E/S.
4. Conecte o cabo RJ11 preto ao modem.
5. Conecte o cabo laranja flexível do modem à placa filha de E/S.

6. Recoloque o conjunto do apoio para as mãos (consulte [Como recolocar o conjunto do apoio para as mãos](#)).
 7. Recoloque as tampas da dobradiça (consulte [Como recolocar as tampas da dobradiça](#)).
 8. Recoloque a parte inferior do conjunto da base (consulte [Como recolocar a parte inferior do conjunto da base](#)).
-

[Voltar à página do índice](#)

[Voltar à página do índice](#)

Unidade óptica

Dell™ Latitude™ E6500 Manual de Serviço

- [Como remover a unidade óptica](#)
- [Como recolocar a unidade óptica](#)

A unidade óptica oferece suporte a uma segunda unidade de disco rígido, a uma unidade óptica ou a um compartimento vazio (air bay) para viagem.

Como remover a unidade óptica

antes de trabalhar na parte interna do computador, siga as instruções de segurança fornecidas com o computador. Para obter informações adicionais sobre as boas práticas de segurança, consulte a página principal de Conformidade normativa em www.dell.com (em Inglês) no endereço: www.dell.com/regulatory_compliance.

 **NOTA:** o parafuso de segurança da unidade óptica é opcional e pode não estar instalado em seu computador.

1. Execute os procedimentos descritos em [Antes de trabalhar na parte interna do computador](#).
2. Feche a tela e vire a parte inferior do computador para cima.
3. Remova a parte inferior do conjunto da base (consulte [Como remover a parte inferior do conjunto da base](#)).
4. Se houver um parafuso de segurança em seu lugar, remova-o da unidade.
5. Empurre a alavanca da unidade para liberá-la.
6. Puxe a unidade para fora do compartimento da unidade óptica.

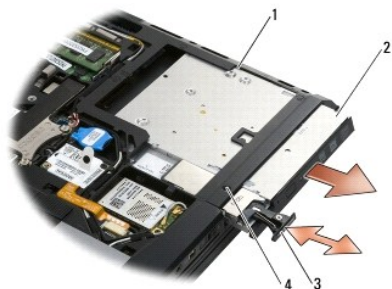

| | | | |
|---|------------------------|---|----------------------------------|
| 1 | compartimento de mídia | 2 | unidade óptica |
| 3 | alavanca da unidade | 4 | parafuso de segurança (opcional) |

Como recolocar a unidade óptica

antes de trabalhar na parte interna do computador, siga as instruções de segurança fornecidas com o computador. Para obter informações adicionais sobre as boas práticas de segurança, consulte a página principal de Conformidade normativa em www.dell.com (em Inglês) no endereço: www.dell.com/regulatory_compliance.

 **NOTA:** o parafuso de segurança da unidade óptica é opcional e pode não estar instalado em seu computador.

1. Deslize a unidade para dentro do compartimento da unidade óptica.
2. Empurre a trava de liberação para prender a unidade.
3. Se um parafuso de segurança foi removido, recoloque-o.
4. Recoloque a parte inferior do conjunto da base (consulte [Como recolocar a parte inferior do conjunto da base](#)).
5. Recoloque a bateria (consulte [Como recolocar a bateria](#)).

[Voltar à página do índice](#)

[Voltar à página do índice](#)

Conjunto do apoio para as mãos

Dell™ Latitude™ E6500 Manual de Serviço

- [Como remover o conjunto do apoio para as mãos](#)
- [Como recolocar o conjunto do apoio para as mãos](#)

Como remover o conjunto do apoio para as mãos

antes de trabalhar na parte interna do computador, siga as instruções de segurança fornecidas com o computador. Para obter informações adicionais sobre as boas práticas de segurança, consulte a página principal de Conformidade normativa em www.dell.com (em Inglês) no endereço: www.dell.com/regulatory_compliance.

1. Siga as instruções descritas em [Antes de trabalhar na parte interna do computador](#).
2. Feche a tela e vire a parte inferior do computador para cima.
3. Remova a parte inferior do conjunto da base (consulte [Como remover a parte inferior do conjunto da base](#)).
4. Remova o disco rígido (consulte [Como remover o disco rígido](#)).
5. Remova a unidade óptica (consulte [Como remover a unidade óptica](#)).
6. Remova o ventilador com o conjunto de resfriamento térmico (consulte [Como remover o conjunto de resfriamento térmico do processador](#)).
7. Remova as tampas da dobradiça (consulte [Como remover as tampas da dobradiça](#)).
8. Remova o conjunto da tela (consulte [Tela](#)).
9. Remova o teclado (consulte [Como remover o teclado](#)).
10. Vire o computador com a parte de baixo para cima e remova os dez parafusos M2,5 x 5 mm e um parafuso M2,5 x 8 mm.

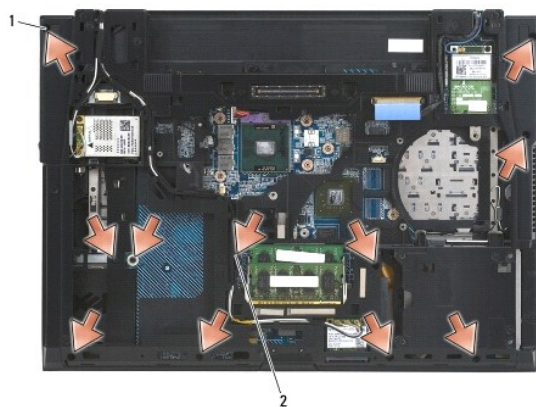

| | | | |
|---|----------------------------|---|----------------------|
| 1 | parafusos M2,5 x 5 mm (10) | 2 | parafuso M2,5 x 8 mm |
|---|----------------------------|---|----------------------|

11. Vire o computador para a posição normal e remova os quatro parafusos M2,5 x 5 mm identificados como "P".
12. Remova a placa térmica.

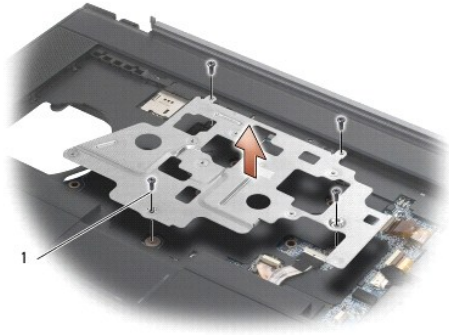

1 parafusos M2,5 x 5 mm (4)

13. Use a aba de puxar azul para desconectar o cabo do localizador de rede sem fio da placa de sistema.
14. Levante a alavanca para desconectar o cabo do alto-falante da placa de sistema.
15. Use a aba de puxar preta para desconectar o cabo do touch pad da placa de sistema.
16. Levante a alavanca para desconectar o cabo do leitor de cartão inteligente sem contato da placa de sistema.
17. Levante a alavanca para desconectar o cabo do leitor biométrico de impressão digital da placa de sistema (opcional).

AVISO: não aplique força para separar do computador o apoio para as mãos. Se você encontrar resistência, *flexione* ou aplique pressão delicadamente ao apoio para as mãos, ou vá trabalhando ao longo da borda, longe da área de resistência, até ele se soltar.

18. Remova a barra com serigrafia.
19. Levante o lado esquerdo do apoio para as mãos e, em seguida, pressione o lado direito para liberá-lo. Em seguida, levante-o cuidadosamente do computador.

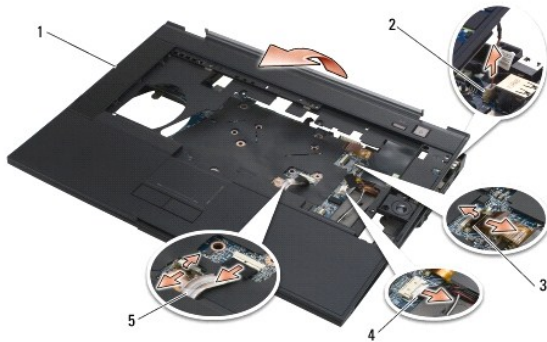

| | | | |
|---|--|---|----------------------------|
| 1 | apoio para as mãos | 2 | cabo da chave de suspensão |
| 3 | cabo do leitor biométrico de impressão digital | 4 | cabo do alto-falante |
| 5 | cabo do touch pad | | |

Como recolocar o conjunto do apoio para as mãos

antes de trabalhar na parte interna do computador, siga as instruções de segurança fornecidas com o computador. Para obter informações adicionais sobre as boas práticas de segurança, consulte a página principal de Conformidade normativa em www.dell.com (em Inglês) no endereço: www.dell.com/regulatory_compliance.

1. Incline e conecte o lado direito do apoio para as mãos e, em seguida, abaixe e encaixe o lado esquerdo no lugar.
2. Recoloque o alto-falante direito (consulte [Como recolocar a tampa do alto-falante direito e leitor biométrico de impressão digital](#)).
3. Recoloque a barra com serigrafia.

4. Conecte o cabo do leitor de cartão inteligente sem contato, o cabo do touch pad, o cabo do alto-falante, o cabo da chave da rede sem fio e o cabo do leitor biométrico de impressão digital (opcional) à placa de sistema.
 5. Recoloque os quatro parafusos M2,5 x 5 mm, dois na barra com serigrafia e dois no apoio para as mãos.
 6. Vire o computador de modo que a parte de baixo fique voltada para cima e recoloque os onze parafusos na parte inferior do computador para prender o apoio para as mãos.
 7. Recoloque o ventilador (consulte [Como recolocar o ventilador](#)).
 8. Recoloque a unidade óptica (consulte [Como recolocar a unidade óptica](#)).
 9. Desvire o computador e recoloque o teclado (consulte [Como recolocar o teclado](#)).
 10. Recoloque o conjunto da tela (consulte [Tela](#)).
 11. Recoloque as tampas da dobradiça (consulte [Como recolocar as tampas da dobradiça](#)).
 12. Recoloque a parte inferior do conjunto da base (consulte [Como recolocar a parte inferior do conjunto da base](#)).
 13. Recoloque a bateria (consulte [Como recolocar a bateria](#)).
-

[Voltar à página do índice](#)

[Voltar à página do índice](#)

Módulo de alimentação CC

Dell™ Latitude™ E6500 Manual de Serviço

- [Como remover o módulo de alimentação CC](#)
- [Como recolocar o módulo de alimentação CC](#)

Como remover o módulo de alimentação CC

antes de trabalhar na parte interna do computador, siga as instruções de segurança fornecidas com o computador. Para obter informações adicionais sobre as boas práticas de segurança, consulte a página principal de Conformidade normativa em www.dell.com (em Inglês) no endereço: www.dell.com/regulatory_compliance.

1. Siga as instruções descritas em [Antes de trabalhar na parte interna do computador](#).
2. Feche a tela e vire a parte inferior do computador para cima.
3. Remova a parte inferior do conjunto da base (consulte [Como remover a parte inferior do conjunto da base](#)).
4. Remova bateria de célula tipo moeda (consulte [Como remover a bateria de célula tipo moeda](#)).
5. Remova o disco rígido (consulte [Como remover o disco rígido](#)).
6. Remova o ventilador (consulte [Como remover o ventilador](#)).
7. Remova o conjunto de resfriamento térmico do processador (consulte [Como remover o conjunto de resfriamento térmico do processador](#)).
8. Remova a unidade óptica (consulte [Como remover a unidade óptica](#)).
9. Remova as tampas da dobradiça (consulte [Como remover as tampas da dobradiça](#)).
10. Remova o conjunto da tela (consulte [Tela](#)).
11. Remova os três parafusos M2,5 x 5 mm indicados com setas brancas da placa de sistema.
12. Afaste a parte superior, no canto esquerdo do conjunto da base para liberar os conectores de alimentação CC, USB e serial.
13. Remova a tampa dos LEDs (consulte [Como remover a tampa dos LEDs](#)).
14. Remova o teclado (consulte [Como remover o teclado](#)).
15. Remova a tampa do leitor biométrico de impressão digital/alto-falante (consulte [Como remover a tampa do alto-falante direito e leitor biométrico de impressão digital](#)).
16. Remova o conjunto do apoio para as mãos (consulte [Como remover o conjunto do apoio para as mãos](#)).
17. Remova o compartimento de placa (consulte [Como remover o compartimento da placa](#)).
- ➡ **AVISO:** não remova a placa da rede sem fio, módulo memória ou processador da placa de sistema.
18. Remova a placa de sistema (consulte [Como remover o conjunto da placa de sistema](#)).
19. Desconecte e retire o cabo de alimentação CC.
20. Remova o conector de alimentação CC do conjunto da base.

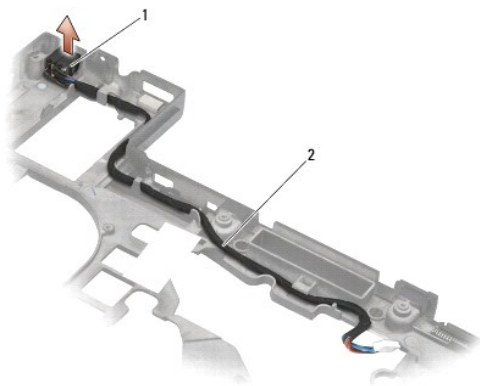

| | | | |
|---|----------------------------|---|------------------------|
| 1 | conector de alimentação CC | 2 | cabo de alimentação CC |
|---|----------------------------|---|------------------------|

Como recolocar o módulo de alimentação CC

antes de trabalhar na parte interna do computador, siga as instruções de segurança fornecidas com o computador. Para obter informações adicionais sobre as boas práticas de segurança, consulte a página principal de Conformidade normativa em www.dell.com (em Inglês) no endereço: www.dell.com/regulatory_compliance.

1. Posicione o cabo de alimentação CC no conjunto da base, alinhando com a base as guias das laterais do conector.
2. Conecte o cabo de alimentação CC à placa de sistema (consulte a ilustração em [Como remover o módulo de alimentação CC](#) para obter informações sobre a colocação correta do cabo).
3. Recoloque a placa de sistema (consulte [Como recolocar o conjunto da placa de sistema](#)).
4. Recoloque o compartimento da placa (consulte [Como recolocar o compartimento da placa](#)).
5. Recoloque o apoio para as mãos (consulte [Como recolocar o conjunto do apoio para as mãos](#)).
6. Recoloque a tampa do leitor biométrico de impressão digital/alto-falante direito (consulte [Como recolocar a tampa do alto-falante direito e leitor biométrico de impressão digital](#)).
7. Recoloque o conjunto de resfriamento térmico do processador (consulte [Como recolocar o conjunto de resfriamento térmico do processador](#)).
8. Recoloque o teclado (consulte [Como recolocar o teclado](#)).
9. Recoloque a tampa dos LEDs (consulte [Como recolocar a tampa dos LEDs](#)).
10. Recoloque o conjunto da tela (consulte [Como recolocar o conjunto da tela](#)).
11. Recoloque as tampas da dobradiça (consulte [Como recolocar as tampas da dobradiça](#)).
12. Recoloque a unidade óptica (consulte [Como recolocar a unidade óptica](#)).
13. Recoloque o disco rígido (consulte [Como recolocar o disco rígido](#)).
14. Recoloque a parte inferior do conjunto da base (consulte [Como recolocar a parte inferior do conjunto da base](#)).

[Voltar à página do índice](#)

[Voltar à página do índice](#)

Tampa do alto-falante direito e leitor biométrico de impressão digital

Dell™ Latitude™ E6500 Manual de Serviço

- [Como remover a tampa do alto-falante direito e leitor biométrico de impressão digital](#)
- [Como recolocar a tampa do alto-falante direito e leitor biométrico de impressão digital](#)

Como remover a tampa do alto-falante direito e leitor biométrico de impressão digital

antes de trabalhar na parte interna do computador, siga as instruções de segurança fornecidas com o computador. Para obter informações adicionais sobre as boas práticas de segurança, consulte a página principal de Conformidade normativa em www.dell.com (em Inglês) no endereço: www.dell.com/regulatory_compliance.

 **NOTA:** caso você não tenha um leitor biométrico de impressão digital, ignore as etapas para removê-lo ou instalá-lo.

1. Execute os procedimentos descritos em [Antes de trabalhar na parte interna do computador](#).
2. Feche a tela e vire a parte inferior do computador para cima.
3. Remova o disco rígido (consulte [Como remover o disco rígido](#)).
4. Remova a unidade óptica (consulte [Como remover a unidade óptica](#)).
5. Remova a tampa dos LEDs (consulte [Como remover a tampa dos LEDs](#)).
6. Remova o teclado (consulte [Como remover o teclado](#)).
7. Solte os dois parafusos prisioneiros (indicados por um S gravado sobre a placa da base).

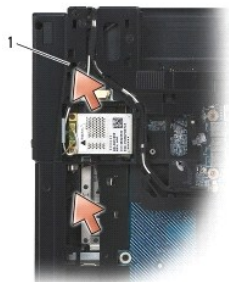

1 parafusos prisioneiros (2)

8. Desvire o computador.
9. Remova o cabo do leitor biométrico de impressão digital (caso haja um leitor no computador).
10. Remova a tampa plástica do alto-falante/leitor biométrico de impressão digital.



Como recolocar a tampa do alto-falante direito e leitor biométrico de impressão digital

antes de trabalhar na parte interna do computador, siga as instruções de segurança fornecidas com o computador. Para obter informações adicionais sobre as boas práticas de segurança, consulte a página principal de Conformidade normativa em www.dell.com (em Inglês) no endereço: www.dell.com/regulatory_compliance.

➡ **AVISO:** se estiver instalando um novo conjunto de tampa de leitor biométrico de impressão digital/alto-falante, remova o papel de reforço da parte inferior do cabo.

➡ **AVISO:** as unidades de disco rígido são extremamente frágeis. Tenha cuidado ao manusear a unidade de disco rígido.

1. Conecte o cabo do leitor biométrico de impressão digital (caso haja um leitor no computador). Pressione toda a extensão do cabo para fixá-lo no apoio para as mãos.
2. Encaixe a tampa do alto-falante/leitor biométrico de impressão digital no lugar.
3. Vire o computador com a parte de baixo para cima e aperte os dois parafusos prisioneiros M2,5 x 5 mm.
4. Recoloque o teclado (consulte [Como recolocar o teclado](#)).
5. Recoloque a tampa dos LEDs (consulte [Como recolocar a tampa dos LEDs](#)).
6. Recoloque a unidade óptica (consulte [Como recolocar a unidade óptica](#)).
7. Recoloque a bateria (consulte [Como recolocar a bateria](#)).

[Voltar à página do índice](#)

[Voltar à página do índice](#)

Conjunto da placa de sistema

Dell™ Latitude™ E6500 Manual de Serviço

- [Como remover o conjunto da placa de sistema](#)
- [Como recolocar o conjunto da placa de sistema](#)

O chip do BIOS da placa de sistema contém a etiqueta de serviço, que aparece também em uma etiqueta de código de barras na parte inferior do computador. O kit de reposição da placa de sistema inclui uma mídia que contém um utilitário para a transferência da etiqueta de serviço para a nova placa de sistema.

Como remover o conjunto da placa de sistema

antes de trabalhar na parte interna do computador, siga as instruções de segurança fornecidas com o computador. Para obter informações adicionais sobre as boas práticas de segurança, consulte a página principal de Conformidade normativa em www.dell.com (em Inglês) no endereço: www.dell.com/regulatory_compliance.

1. Siga as instruções descritas em [Antes de trabalhar na parte interna do computador](#).
2. Feche a tela e vire a parte inferior do computador para cima.
3. Remova a parte inferior do conjunto da base (consulte [Como remover a parte inferior do conjunto da base](#)).
4. Remova a Mini-Card do slot WWAN/FCM, se houver (consulte [Como remover uma placa WWAN](#) ou [Como remover uma placa FCM](#)).
5. Remova a Mini-Card do slot WLAN/WiMax, se houver (consulte [Como remover uma placa WLAN/WiMax](#)).
6. Remova as tampas da dobradiça (consulte [Como remover as tampas da dobradiça](#)).
7. Remova a Mini-Card do slot WPAN/UWB/FCM, se houver (consulte [Como remover uma placa WPAN/UWB](#) ou [Como remover uma placa FCM](#)).
8. Remova o disco rígido (consulte [Como remover o disco rígido](#)).
9. Desconecte o cabo da bateria de célula tipo moeda da placa de sistema (consulte [Como remover a bateria de célula tipo moeda](#)).
10. Remova os módulos de memória (consulte [Como remover um módulo de memória](#)).
11. Remova o conjunto de dissipação de calor do processador (consulte [Como remover o conjunto de resfriamento térmico do processador](#)).
12. Remova o processador (consulte [Como remover o módulo do processador](#)).
13. Remova o ventilador (consulte [Como remover o ventilador](#)).
14. Remova a unidade óptica (consulte [Como remover a unidade óptica](#)).
15. Remova o conjunto da tela (consulte [Tela](#)).
16. Remova o teclado (consulte [Como remover o teclado](#)).
17. Remova a tampa do leitor biométrico de impressão digital/alto-falante (consulte [Como remover a tampa do alto-falante direito e leitor biométrico de impressão digital](#)).
18. Remova o conjunto do apoio para as mãos (consulte [Como remover o conjunto do apoio para as mãos](#)).
19. Remova o compartimento de placa (consulte [Como remover o compartimento da placa](#)).
20. Desconecte o cabo de alimentação CC.
21. Desconecte o cabo do leitor de cartão Secure Digital da placa de sistema.
22. Desconecte o cabo do leitor de ExpressCard da placa de sistema.
23. Desconecte o cabo da placa filha de E/S da placa de sistema.
24. Remova os cinco parafusos M2,5 x 5 mm indicados com setas brancas da placa de sistema.
25. Afaste a parte superior, no canto esquerdo do conjunto da base para liberar os conectores de alimentação CC, USB e serial.

26. Levante a parte superior da placa de sistema, pela sua borda direita, para desconectar da placa filha de E/S e, em seguida, retire cuidadosamente a placa de sistema do computador.
27. Retire o cabo de alimentação CC.

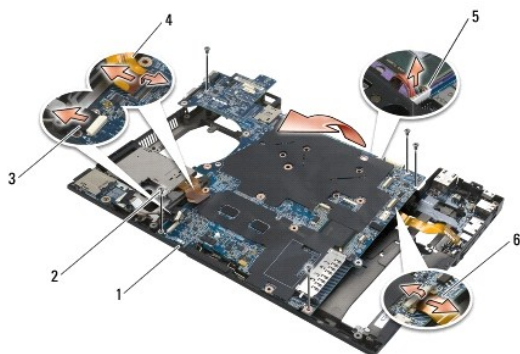

| | | | |
|---|---|---|---|
| 1 | placa de sistema | 2 | parafusos M2,5 x 5 mm da placa de sistema (5) |
| 3 | conector do cabo do leitor de cartão Secure Digital | 4 | conector do cabo do compartimento de ExpressCard |
| 5 | conector do cabo de alimentação CC | 6 | conector do cabo da placa filha de E/S (portas de expansão) |

Como recolocar o conjunto da placa de sistema

antes de trabalhar na parte interna do computador, siga as instruções de segurança fornecidas com o computador. Para obter informações adicionais sobre as boas práticas de segurança, consulte a página principal de Conformidade normativa em www.dell.com (em Inglês) no endereço: www.dell.com/regulatory_compliance.

AVISO: tenha cuidado para que nenhum cabo fique preso embaixo da placa de sistema.

Para recolocar a placa de sistema, siga as etapas de remoção na ordem inversa:

1. Coloque o cabo de alimentação CC e o conector de alimentação CC no conjunto da base.
2. Insira a borda inferior da placa de sistema na base do computador, certificando-se de que a placa de sistema está colocada abaixo do mecanismo da trava metálica.
3. Abaixar a parte superior da placa de sistema para religar os conectores de alimentação CC, USB e serial.
4. Conecte a parte superior direita da placa de sistema ao conector da placa filha de E/S.
5. Coloque a parte superior da placa de sistema na base.
6. Recoloque os cinco parafusos M2,5 x 5 mm da parte superior da placa de sistema.
7. Conecte o cabo do leitor de Express Card à placa de sistema.
8. Conecte o cabo do leitor de cartão Secure Digital à placa de sistema.
9. Conecte o cabo de alimentação CC.
10. Recoloque o compartimento da placa (consulte [Como recolocar o compartimento da placa](#)).
11. Recoloque o conjunto do apoio para as mãos (consulte [Como recolocar o conjunto do apoio para as mãos](#)).
12. Recoloque a tampa do leitor biométrico de impressão digital/alto-falante (consulte [Como recolocar a tampa do alto-falante direito e leitor biométrico de impressão digital](#)).
13. Recoloque o teclado (consulte [Como recolocar o teclado](#)).
14. Recoloque o conjunto da tela (consulte [Tela](#)).

15. Recoloque a unidade óptica (consulte [Como recolocar a unidade óptica](#)).
16. Recoloque o ventilador (consulte [Como recolocar o ventilador](#)).
17. Recoloque o processador (consulte [Como recolocar o módulo do processador](#)).
18. Recoloque o conjunto de dissipação de calor do processador (consulte [Como recolocar o conjunto de resfriamento térmico do processador](#)).
19. Recoloque os módulos de memória (consulte [Como recolocar um módulo de memória](#)).
20. Reconecte o cabo da bateria de célula tipo moeda (consulte [Como recolocar a bateria de célula tipo moeda](#)).
21. Recoloque o disco rígido (consulte [Como recolocar o disco rígido](#)).
22. Recoloque a placa WPAN (consulte [Como recolocar uma placa WPAN/UWB](#)).
23. Recoloque as tampas da dobradiça (consulte [Como recolocar as tampas da dobradiça](#)).
24. Recoloque a placa WLAN (consulte [Como recolocar uma placa WLAN/WiMax](#)).
25. Recoloque a placa WWAN (consulte [Como recolocar uma placa WWAN](#)).
26. Recoloque a parte inferior do conjunto da base (consulte [Como recolocar a parte inferior do conjunto da base](#)).

 **AVISO:** antes de ligar o computador, recoloque todos os parafusos e verifique se nenhum parafuso foi esquecido dentro do computador. A negligência no cumprimento desta instrução pode resultar em danos ao computador.

27. Ligue o computador.

 **NOTA:** se você for usar um CD de programa de atualização do BIOS para atualizá-lo, pressione <F12> antes de inserir o CD a fim de configurar o computador para inicializar a partir do CD uma única vez. Caso contrário, será preciso entrar no programa de configuração do sistema para alterar a ordem de inicialização padrão.

28. Faça a atualização do BIOS (consulte [Como atualizar o BIOS](#) para obter mais informações).
29. Entre no programa de configuração do sistema para atualizar o BIOS na nova placa de sistema com a etiqueta de serviço do computador. Para obter informações sobre o programa de configuração do sistema, consulte o *Guia de Tecnologia Dell™* no seu computador ou em support.dell.com (em inglês).

[Voltar à página do índice](#)

[Voltar à página do índice](#)

Dell™ Latitude™ E6500 Manual de Serviço

 **NOTA:** uma NOTA indica informações importantes para utilizar melhor o computador.

 **AVISO:** um AVISO indica um potencial de danos ao hardware ou a perda de dados e diz como evitar o problema.

 **ADVERTÊNCIA:** uma ADVERTÊNCIA indica um potencial de danos ao equipamento, risco de lesões corporais ou mesmo de morte.

Se você adquiriu o computador DELL™ série n, as referências neste documento aos sistemas operacionais Microsoft® Windows® não se aplicam.

As informações deste documento estão sujeitas a alteração sem aviso prévio.
© 2008-2009 Dell Inc. Todos os direitos reservados.

Qualquer forma de reprodução deste produto sem a permissão por escrito da Dell Inc. é estritamente proibida.

Marcas comerciais usadas neste texto: *Dell*, o logotipo *DELL* e *Latitude* são marcas comerciais da Dell Inc.; *Microsoft*, *Windows*, *Windows Vista* e o logotipo do botão *Iniciar do Windows* são marcas comerciais ou marcas comerciais registradas da Microsoft Corporation nos EUA e/ou outros países; *Bluetooth* é uma marca comercial registrada da Bluetooth SIG Inc.

Os demais nomes e marcas comerciais podem ser usados neste documento como referência às entidades que reivindicam essas marcas e nomes ou a seus produtos. A Dell Inc. declara que não tem interesse de propriedade sobre marcas comerciais e nomes de terceiros.

modelo PP30L

Setembro 2009 Rev. A02

[Voltar à página do índice](#)

[Voltar à página do índice](#)

Solução de problemas

Dell™ Latitude™ E6500 Manual de Serviço

- [Ferramentas para solução de problemas](#)
- [Como solucionar problemas](#)
- [Serviço Dell™ de atualização técnica](#)

Ferramentas para solução de problemas

Luzes de diagnóstico







antes de trabalhar na parte interna do computador, siga as instruções de segurança fornecidas com o computador. Para obter informações adicionais sobre as boas práticas de segurança, consulte a página principal de Conformidade normativa em www.dell.com (em Inglês) no endereço: www.dell.com/regulatory_compliance.

Seu computador tem três luzes de status de teclado localizadas acima do teclado. Durante a operação normal, as luzes de status do teclado mostram o status atual (*ativado* ou *desativado*) dos recursos Num Lock, Caps Lock e Scroll Lock. Se o computador iniciar sem apresentar nenhum erro, as luzes piscam e depois apagam. Se o computador não estiver funcionando de forma correta, você pode usar o status das luzes para ajudar na identificação do problema.

 **NOTA:** após o computador terminar o POST (Power-on self test [Teste automático de ligação]), a luz da tecla Num Lock pode permanecer acesa, dependendo das configurações do BIOS. Para obter mais informações sobre como usar o programa de configuração do sistema, consulte o *Guia de Tecnologia Dell™* no seu computador ou no site support.dell.com (em inglês).

Códigos das luzes de diagnóstico durante o POST

Para solucionar um problema do computador, leia a seqüência das luzes de status do teclado a começar da esquerda para a direita (Num Lock, Caps Lock e Scroll Lock). Se o computador não funcionar corretamente, as luzes individuais mostram o status de *Ativado* ●, *Desativado* ○ ou *Intermitente* *.

| Padrão das luzes | Descrição do problema | Solução sugerida |
|---|---|---|
|  | Nenhum módulo de memória foi detectado. | <ol style="list-style-type: none">1 Se houver dois ou mais módulos de memória instalados, remova-os (consulte Como remover um módulo de memória) e depois reinstale um módulo (consulte Como recolocar um módulo de memória) e reinicie o computador. Se o computador for iniciado normalmente, continue a instalar os outros módulos de memória (um de cada vez) até que um módulo com defeito seja identificado ou que todos os módulos sejam reinstalados sem erros.1 Se disponível, instale uma memória do mesmo tipo e que esteja funcionando corretamente (consulte Memória).1 Se o problema persistir, entre em contato com o suporte da Dell. |
|  | Os módulos de memória foram detectados, mas ocorreu uma falha na memória. | <ol style="list-style-type: none">1 Se houver dois ou mais módulos de memória instalados, remova-os (consulte Como remover um módulo de memória) e depois reinstale um módulo (consulte Como recolocar um módulo de memória) e reinicie o computador. Se o computador for iniciado normalmente, continue a instalar os outros módulos de memória (um de cada vez) até que um módulo com defeito seja identificado ou que todos os módulos sejam reinstalados sem erros.1 Se disponível, instale uma memória do mesmo tipo e que esteja funcionando corretamente (consulte Memória).1 Se o problema persistir, entre em contato com o suporte da Dell. |
|  | Ocorreu uma possível falha no processador. | <ol style="list-style-type: none">1 Encaixe novamente o processador (consulte Como remover o módulo do processador).1 Se o problema persistir, entre em contato com o suporte da Dell. |
|  | Ocorrência de uma possível falha da placa gráfica/vídeo. | <ol style="list-style-type: none">1 Reassente as placas gráficas instaladas.1 Se disponível, instale uma placa gráfica que esteja funcionando corretamente.1 Se o problema persistir, entre em contato com o suporte da Dell. |
|  | Ocorrência de uma possível falha da tela | <ol style="list-style-type: none">1 Reassente o cabo da tela (consulte Como remover o conjunto da tela).1 Se o problema persistir, entre em contato com o suporte da Dell. |
|  | Os dados de SPD indicam que todos os módulos SODIMM estão inutilizáveis. | <ol style="list-style-type: none">1 Remova o módulo de memória inutilizável (consulte Como remover um módulo de memória).1 Substitua por um módulo de memória utilizável (consulte Como recolocar um módulo de memória). |

Solucionador de problemas de hardware

Se algum dispositivo não for detectado durante a instalação do sistema operacional ou se ele for detectado, mas estiver configurado incorretamente, você poderá usar o recurso Solucionador de problemas de hardware para resolver a incompatibilidade.

Windows XP:

1. Clique em **Iniciar** → **Ajuda e suporte**.
2. Digite **solucionador de problemas de hardware** no campo de pesquisa e pressione <Enter> para iniciar a pesquisa.
3. Na seção **Corrigir um problema**, clique em **Solucionador de problemas de hardware**.
4. Na lista de **Solução de problemas de hardware**, selecione a opção que melhor descreva o problema e clique em **Avançar** para seguir as etapas restantes de solução do problema.

Windows Vista®:

1. Clique no botão **Iniciar** do Windows Vista  e clique em **Ajuda e suporte**.
2. Digite **solucionador de problemas de hardware** no campo de pesquisa e pressione <Enter> para iniciar a pesquisa.
3. Nos resultados da pesquisa, selecione a opção que melhor descreve o problema e execute as etapas restantes da solução do problema.

Dell Diagnostics

antes de trabalhar na parte interna do computador, siga as instruções de segurança fornecidas com o computador. Para obter informações adicionais sobre as boas práticas de segurança, consulte a página principal de Conformidade normativa em www.dell.com (em Inglês) no endereço: www.dell.com/regulatory_compliance.

Quando usar o Dell Diagnostics

Se você tiver qualquer problema com o computador, faça as verificações descritas em [Como solucionar problemas](#) e, em seguida, execute o Dell Diagnostics antes de entrar em contato com a Dell para obter assistência técnica.

Inicie o Dell Diagnostics a partir do disco rígido ou da mídia *Drivers and Utilities* (Drivers e utilitários) fornecida com seu computador.

 **NOTA:** a mídia *Drivers and Utilities* (Drivers e utilitários) é opcional e pode não ser fornecida com todos os computadores.

 **NOTA:** o programa Dell Diagnostics só funciona em computadores Dell.

Como iniciar o Dell Diagnostics a partir do disco rígido

Antes de executar o Dell Diagnostics, entre na configuração do sistema para ver as informações de configuração do computador e verifique se o dispositivo que você quer testar é mostrado na configuração do sistema e está ativo. Para obter mais informações sobre o programa de configuração do sistema, consulte o *Guia de Tecnologia Dell™* no seu computador ou no site support.dell.com (em Inglês).

O Dell Diagnostics está localizado em uma partição oculta do utilitário de diagnóstico no disco rígido.

 **NOTA:** se o computador estiver conectado a um dispositivo de acoplamento (acoplado), desacople-o. Consulte a documentação fornecida com o dispositivo de acoplamento para obter instruções.

 **NOTA:** caso o computador não mostre nenhuma imagem na tela, entre em contato com o suporte da Dell.

1. Certifique-se de que o computador está conectado a uma tomada elétrica que esteja funcionando corretamente.
2. Pressione a tecla <Fn> ou o botão "sem áudio" e mantenha-a(o) pressionada(o) e ligue o computador.

 **NOTA:** alternativamente, você pode selecionar **Diagnostics** (Diagnóstico) no menu de inicialização a ser executada uma única vez para inicializar na partição do utilitário de diagnóstico e executar o Dell Diagnostics.

O computador fará a avaliação de pré-inicialização do sistema (PSA), que é uma série de testes iniciais da placa de sistema, do teclado, da tela, da memória, do disco rígido, etc.

- o Durante a avaliação, responda a todas as perguntas que forem mostradas.
- o Se houver falhas durante a avaliação de pré-inicialização do sistema, anote o(s) código(s) de erro e entre em contato com o suporte da Dell.
- o Se a avaliação de pré-inicialização do sistema for concluída com sucesso, você receberá a mensagem "Booting Dell Diagnostic Utility Partition. Press any key to continue." (Inicializando partição do utilitário Dell Diagnostic. Pressione qualquer tecla para continuar).

 **NOTA:** se aparecer uma mensagem informando que a partição do utilitário de diagnóstico não foi encontrada, execute o Dell Diagnostics da mídia *Drivers and Utilities* (Drivers e utilitários) (consulte [Como iniciar o Dell Diagnostics a partir da mídia Drivers and Utilities](#)).

3. Pressione qualquer tecla para iniciar o Dell Diagnostics a partir da partição do utilitário de diagnóstico no disco rígido.

4. Pressione <Tab> para selecionar **Test System** (Testar sistema) e, em seguida, pressione <Enter>.

 **NOTA:** é recomendável que você selecione **Test System** (Testar sistema) para executar um teste completo no seu computador. Ao selecionar **Test Memory** (Testar memória), o teste de memória estendido será iniciado, o que pode levar cerca de trinta minutos ou mais para ser finalizado. Quando o teste for finalizado, registre os resultados e, em seguida, pressione qualquer tecla para retornar ao menu anterior.

5. No menu principal do Dell Diagnostics, clique com o touch pad/mouse ou pressione as teclas <Tab> e <Enter> para selecionar o teste que você quer executar (consulte [Menu principal do Dell Diagnostics](#)).

 **NOTA:** anote quaisquer códigos e as descrições de problemas exatamente como são exibidos e siga as instruções da tela.

6. Após a conclusão de todos os testes, feche a janela de teste para retornar ao Main Menu (menu principal) do Dell Diagnostics.

7. Feche a janela do menu principal para sair do Dell Diagnostics e reiniciar o computador.

 **NOTA:** se aparecer uma mensagem informando que a partição do utilitário de diagnóstico não foi encontrada, execute o Dell Diagnostics da mídia *Drivers and Utilities* (Drivers e utilitários) (consulte [Como iniciar o Dell Diagnostics a partir da mídia Drivers and Utilities](#)).

Como iniciar o Dell Diagnostics a partir da mídia Drivers and Utilities

Antes de executar o Dell Diagnostics, entre na configuração do sistema para ver as informações de configuração do computador e verifique se o dispositivo que você quer testar é mostrado na configuração do sistema e está ativo. Para obter mais informações sobre o programa de configuração do sistema, consulte o *Guia de Tecnologia Dell™* no seu computador ou no site support.dell.com (em Inglês).

1. Insira a mídia *Drivers and Utilities* (Drivers e utilitários) na unidade óptica.
2. Reinicie o computador.
3. Quando o logotipo da DELL aparecer, pressione <F12> imediatamente.

 **NOTA:** uma falha de teclado pode ocorrer quando uma tecla é mantida pressionada por períodos prolongados. Para evitar uma possível falha do teclado, pressione e libere a tecla <F12> em intervalos uniformes para abrir o menu dispositivo de inicialização.

Se esperar muito tempo e o logotipo do sistema operacional aparecer, aguarde até visualizar a área de trabalho do Microsoft Windows e depois desligue o computador e tente novamente.

4. Quando o menu do dispositivo de inicialização for exibido, use as teclas de seta para cima e para baixo para destacar **CD/DVD/CD-RW Drive** e, em seguida, pressione <Enter>.

 **NOTA:** o uso do menu de inicialização única altera a sequência de inicialização apenas para a inicialização atual. Na reinicialização, o computador inicializará de acordo com a sequência de inicialização especificada na configuração do sistema.

5. Pressione qualquer tecla para confirmar que você deseja iniciar a partir do CD/DVD.

Se esperar muito tempo e o logotipo do sistema operacional aparecer, aguarde até visualizar a área de trabalho do Microsoft Windows e depois desligue o computador e tente novamente.

6. Pressione 1 para **Run the 32 Bit Dell Diagnostics** (Executar o Dell Diagnostics de 32 bits).

7. No **Dell Diagnostics Menu** (Menu do Dell Diagnostics), pressione 1 para selecionar **Dell 32-bit Diagnostics for Resource CD (graphical user interface)** [Dell Diagnostics de 32 bits do CD de recursos (interface gráfica do usuário)].

8. Pressione <Tab> para selecionar **Test System** (Testar sistema) e, em seguida, pressione <Enter>.

 **NOTA:** é recomendável que você selecione **Test System** (Testar sistema) para executar um teste completo no seu computador. Ao selecionar **Test Memory** (Testar memória), o teste de memória estendido será iniciado, o que pode levar cerca de trinta minutos ou mais para ser finalizado. Quando o teste for finalizado, registre os resultados e, em seguida, pressione qualquer tecla para retornar ao menu anterior.

9. No menu principal do Dell Diagnostics, clique com o mouse ou pressione <Tab> e, em seguida, <Enter> para selecionar o teste que você quer executar (consulte [Menu principal do Dell Diagnostics](#)).

 **NOTA:** anote quaisquer códigos e as descrições de problemas exatamente como são exibidos e siga as instruções da tela.

10. Após a conclusão de todos os testes, feche a janela de teste para retornar ao Main Menu (menu principal) do Dell Diagnostics.

11. Feche a janela do menu principal para sair do Dell Diagnostics e reiniciar o computador.

12. Remova a mídia *Drivers and Utilities* da unidade óptica.

Menu principal do Dell Diagnostics

Depois que o Dell Diagnostics for carregado, o seguinte menu será exibido:

| Opção | Função |
|------------------------------|-------------------------------------|
| Test Memory (Testar memória) | Executa o teste autônomo de memória |
| Test System (Testar sistema) | Executa um diagnóstico do sistema |
| Exit (Sair) | Sai do programa de diagnóstico |

Pressione <Tab> para selecionar o teste que você deseja executar e, em seguida, pressione <Enter>.

 **NOTA:** é recomendável que você selecione **Test System** (Testar sistema) para executar um teste completo no seu computador. Ao selecionar **Test Memory** (Testar memória), o teste de memória estendido será iniciado, o que pode levar cerca de trinta minutos ou mais para ser finalizado. Quando o teste for finalizado, registre os resultados e, em seguida, pressione qualquer tecla para retornar ao menu anterior.

Depois que **Test System** (Testar sistema) for selecionado, o seguinte menu será exibido:

| Opção | Função |
|-----------------------------------|---|
| Express Test (Teste expresso) | Executa um teste rápido dos dispositivos do sistema. Geralmente, este teste dura de 10 a 20 minutos. NOTA: o Express Test (Teste expresso) não requer interação de sua parte. Aumente as possibilidades de detectar um problema rapidamente, executando primeiro o Express Test (Teste expresso). |
| Extended Test (Teste completo) | Executa um teste abrangente dos dispositivos do sistema. Tipicamente, este teste pode ter a duração de uma hora ou mais. NOTA: o Extended Test (Teste completo) requer que você responda periodicamente a algumas perguntas específicas. |
| Custom Test (Teste personalizado) | Usado para testar um dispositivo específico ou para personalizar os testes a serem executados. |
| Symptom Tree (árvore de sintomas) | Esta opção permite selecionar testes com base em um sintoma do problema que o computador está tendo. A árvore de sintomas mostra uma lista dos sintomas mais comuns. |

 **NOTA:** é recomendável que você selecione **Extended Test** (Teste completo) para que seja possível executar um teste mais abrangente dos dispositivos do computador.

Para qualquer problema encontrado durante um teste, será exibida uma mensagem mostrando o código do erro e uma descrição do problema. Anote o código do erro e a descrição do problema exatamente como são exibidos e siga as instruções da tela. Se você não conseguir resolver o problema, entre em contato com o suporte da Dell.

 **NOTA:** ao entrar em contato com o suporte da Dell, tenha a etiqueta de serviço à mão. A Etiqueta de serviço do computador está na parte superior de cada tela de teste.

As guias a seguir fornecem informações adicionais dos testes executados a partir da opção Custom Test (Teste personalizado) ou Symptom Tree (Árvore de sintomas):

| Guia | Função |
|------------------------------|---|
| Results (Resultados) | Mostra os resultados do teste e as condições de erro encontradas. |
| Errors (Erros) | Mostra as condições de erro encontradas, os códigos de erro e a descrição do problema. |
| Help (Ajuda) | Descreve o teste e os requisitos para a execução desse teste. |
| Configuration (Configuração) | Mostra a configuração de hardware do dispositivo selecionado. O Dell Diagnostics obtém informações sobre a configuração de todos os dispositivos a partir da configuração do sistema, da memória e de vários testes internos e as mostra na lista de dispositivos apresentada no painel esquerdo da tela. NOTA: a lista de dispositivos pode não mostrar os nomes de todos os componentes instalados no computador ou de todos os dispositivos conectados a ele. |
| Parameters (Parâmetros) | Permite personalizar o teste, se aplicável, alterando as configurações. |

Mensagens de erro

antes de trabalhar na parte interna do computador, siga as instruções de segurança fornecidas com o computador. Para obter informações adicionais sobre as boas práticas de segurança, consulte a página principal de Conformidade normativa em www.dell.com (em Inglês) no endereço: www.dell.com/regulatory_compliance.

Se a mensagem de erro não estiver listada, consulte a documentação do sistema operacional ou do programa que estava em execução no momento em que a mensagem foi exibida.

A filename cannot contain any of the following characters (O nome de um arquivo não pode conter nenhum dos seguintes caracteres): \ / : * ? " < > |
— Não use esses caracteres em nomes de arquivos.

A required .DLL file was not found (Um arquivo .DLL obrigatório não foi encontrado) — O programa que está tentando abrir não apresenta um arquivo essencial. Para remover e reinstalar o programa:

Windows XP:

1. Clique em **Iniciar** → **Painel de controle** → **Adicionar ou remover programas** → **Programas e recursos**.
2. Selecione o programa que deseja remover.
3. Clique em **Desinstalar**.
4. Consulte a documentação do programa para obter instruções sobre instalação.

Windows Vista:

1. Clique em **Iniciar**  → **Painel de controle** → **Programas** → **Programas e recursos**.
2. Selecione o programa que deseja remover.
3. Clique em **Desinstalar**.
4. Consulte a documentação do programa para obter instruções sobre instalação.

drive letter : \ is not accessible. The device is not ready (x: \ não está acessível. O dispositivo não está pronto) — A unidade não consegue ler o disco. Insira um disco na unidade e tente novamente.

Insert bootable media (Insira a mídia inicializável) — Insira um disquete, CD ou DVD inicializável.

Non-system disk error (Erro de disco sem sistema) — Remova o disquete da unidade de disquete e reinicie o computador.

Not enough memory or resources. Close some programs and try again (Memória ou recursos insuficientes. Feche alguns programas e tente novamente) — Feche todas as janelas e abra o programa que deseja usar. Em alguns casos, pode ser necessário reiniciar o computador para restaurar os recursos. Nesse caso, tente executar o programa que deseja usar primeiro.

Operating system not found (Sistema operacional não encontrado) — Entre em contato com o suporte da Dell.

Como solucionar problemas

Siga estas dicas ao diagnosticar problemas no computador:

1. Caso tenha adicionado ou removido alguma peça antes do problema se manifestar, reveja os procedimentos de instalação e verifique se a peça está instalada corretamente.
1. Se algum periférico não funciona, verifique se está corretamente conectado.
1. Se aparecer alguma mensagem na tela, anote a mensagem exata. Essa mensagem pode ajudar a equipe de suporte a diagnosticar e corrigir o(s) problema(s).
1. Se você estiver usando um programa e ele mostrar uma mensagem de erro, consulte a documentação correspondente.

 **NOTA:** os procedimentos deste documento foram escritos para o modo de exibição padrão do Windows e, portanto, podem não se aplicar caso o computador Dell esteja configurado para o modo de exibição clássico do Windows.

Problemas de bateria

se a nova bateria não for instalada corretamente, haverá risco de explosão. Utilize apenas baterias do tipo recomendado pelo fabricante ou equivalente. Descarte as baterias usadas de acordo com as instruções do fabricante.

antes de trabalhar na parte interna do computador, siga as instruções de segurança fornecidas com o computador. Para obter informações adicionais sobre as boas práticas de segurança, consulte a página principal de Conformidade normativa em www.dell.com (em Inglês) no endereço: www.dell.com/regulatory_compliance.

Problemas de unidades

antes de trabalhar na parte interna do computador, siga as instruções de segurança fornecidas com o computador. Para obter informações adicionais sobre as boas práticas de segurança, consulte a página principal de Conformidade normativa em www.dell.com (em Inglês) no endereço:

www.dell.com/regulatory_compliance.

Verifique se o Microsoft® Windows® reconhece a unidade —

Windows XP:

- 1 Clique em **Iniciar** e em **Meu computador**.

Windows Vista:

- 1 Clique em **Iniciar**  e em **Computador**.

Se a unidade não estiver na lista, faça uma varredura completa com o software antivírus para procurar e remover vírus. Às vezes, os vírus podem impedir que o Windows reconheça a unidade.

Teste a unidade —

- 1 Insira um outro disco para eliminar a possibilidade de que a unidade original esteja com defeito.
- 1 Insira um disquete inicializável e reinicie o computador.

Limpe a unidade ou o disco —

Para obter informações sobre como limpar o computador, consulte o *Guia de Tecnologia Dell™* no seu computador ou no site support.dell.com (em Inglês).

Verifique as conexões dos cabos

Execute o solucionador de problemas do hardware —

Consulte [Solucionador de problemas de hardware](#).

Execute o Dell Diagnostics —

Consulte [Dell Diagnostics](#).

Problemas de unidade óptica

 **NOTA:** a vibração da unidade óptica em alta velocidade é normal e pode provocar ruído, o que não indica um defeito na unidade ou na mídia.

 **NOTA:** devido aos diferentes formatos de disco e às diferentes regiões existentes no mundo inteiro, nem todos os títulos em DVD funcionam em todas as unidades de DVD.

Ajuste o controle de volume do Windows —

- 1 Clique no ícone do alto-falante no canto inferior direito da tela.
- 1 Para garantir que o volume esteja audível, clique no controle deslizante e arraste-o para cima.
- 1 Para certificar-se de que o som não esteja sem áudio, clique em uma das caixas marcadas.

Verifique os alto-falantes e o subwoofer (caixa acústica de sons graves) —

Consulte [Problemas de som e de alto-falante](#).

Problemas ao gravar em uma unidade óptica

Feche os outros programas —

A unidade óptica precisa receber um fluxo contínuo de dados durante o processo de gravação. Se esse fluxo for interrompido, ocorrerá um erro. Tente fechar todos os programas antes de efetuar a gravação na unidade óptica.

Desative o modo de espera no Windows antes de gravar em um disco —

Para obter informações sobre como configurar opções alimentação, consulte o *Guia de Tecnologia Dell™* no seu computador ou no site support.dell.com (em Inglês). Procure a palavra-chave *standby* (espera) na Ajuda e suporte do Windows para obter informações sobre os modos de gerenciamento de energia.

Problemas de disco rígido

Execute a verificação do disco —

Windows XP:

1. Clique em **Iniciar** e clique em **Meu Computador**.
2. Clique com o botão direito em **Disco local C:**.
3. Clique em **Propriedades**→ **Ferramentas**→ **Verificar agora**.
4. Clique em **Procurar setores defeituosos e tentar recuperá-los** e clique em **Iniciar**.

Windows Vista:

1. Clique em **Iniciar**  e depois em **Computador**.
2. Clique com o botão direito em **Disco local C:**.
3. Clique em **Propriedades**→ **Ferramentas**→ **Verificar agora**.

A janela **Controle de conta de usuário** pode ser mostrada. Se você for um administrador do computador, clique em **Continuar**; se não for, entre em contato com o administrador para entrar no Gerenciador de dispositivos.

4. Siga as instruções apresentadas na tela.

Problemas do dispositivo IEEE 1394

antes de trabalhar na parte interna do computador, siga as instruções de segurança fornecidas com o computador. Para obter informações adicionais sobre as boas práticas de segurança, consulte a página principal de Conformidade normativa em www.dell.com (em Inglês) no endereço: www.dell.com/regulatory_compliance.

 **NOTA:** o computador oferece suporte apenas para o padrão IEEE 1394a.

Verifique se o cabo do dispositivo IEEE 1394 está corretamente inserido no dispositivo e no conector do computador

Certifique-se de que o dispositivo 1394 esteja ativado na configuração do sistema — Para obter mais informações sobre o programa de configuração do sistema, consulte o *Guia de Tecnologia Dell™* no seu computador ou no site support.dell.com (em Inglês).

Verifique se o dispositivo IEEE 1394 é reconhecido pelo Windows —

Windows XP:

1. Clique em **Iniciar** e clique em **Painel de controle**.
2. Em **Selecione uma categoria**, clique em **Desempenho e manutenção**→ **Sistema**→ **Propriedades do sistema**→ **Hardware**→ **Gerenciador de dispositivos**.

Windows Vista:

1. Clique em **Iniciar**  → **Painel de controle**→ **Hardware e sons**.
2. Clique em **Gerenciador de dispositivos**.

Se o dispositivo IEEE 1394 estiver na lista, o Windows reconhecerá o dispositivo.

Se você tiver problemas com um dispositivo Dell IEEE 1394 —

Entre em contato com o suporte da Dell.

Se você tiver problemas com um dispositivo IEEE 1394 não fornecido pela Dell — Entre em contato com o fabricante do dispositivo IEEE 1394.

Problemas de travamento e de software

antes de trabalhar na parte interna do computador, siga as instruções de segurança fornecidas com o computador. Para obter informações adicionais sobre as boas práticas de segurança, consulte a página principal de Conformidade normativa em www.dell.com (em Inglês) no endereço: www.dell.com/regulatory_compliance.

O computador não inicia

Verifique as luzes de diagnóstico —

Consulte [Problemas de energia](#).

Verifique se o cabo de alimentação está firmemente conectado ao computador e à tomada elétrica

O computador pára de responder

 **AVISO:** você pode perder dados se não conseguir desligar o computador através do sistema operacional.

Desligue o computador — Se o computador não responder quando você pressionar uma tecla ou mover o mouse, pressione e mantenha pressionado o botão liga/desliga durante pelo menos 8 a 10 segundos (até desligar o computador) e, em seguida, reinicie-o.

Um programa pára de responder

Feche o programa —

1. Pressione <Ctrl><Shift><Esc> simultaneamente para acessar o gerenciador de tarefas.
2. Clique na guia **Aplicativos**.
3. Selecione o programa que não está mais respondendo.
4. Clique em **Finalizar tarefa**.

Um programa trava repetidamente

 **NOTA:** a maioria dos softwares fornece instruções sobre instalação, as quais estão contidas na documentação ou em um disquete, CD ou DVD.

Consulte a documentação do software —

Se necessário, desinstale e reinstale o programa.

Programa projetado para uma versão anterior do Windows

Execute o assistente de compatibilidade de programas —

Windows XP:

O Assistente de compatibilidade configura um programa para funcionar em um ambiente semelhante a ambientes que não sejam XP.

1. Clique em **Iniciar** → **Todos os programas** → **Acessórios** → **Assistente de compatibilidade de programa** → **Avançar**.
2. Siga as instruções apresentadas na tela.

Windows Vista:

O assistente de compatibilidade de programas configura um programa para funcionar em um ambiente semelhante a ambientes não-Windows Vista.

1. Clique em **Iniciar**  → **Painel de controle** → **Programas** → **Usar um programa mais antigo com esta versão do Windows**.
2. Na tela de boas-vindas, clique em **Avançar**.
3. Siga as instruções apresentadas na tela.

Aparece uma tela inteiramente azul

Desligue o computador —

Se o computador não responder quando você pressionar uma tecla ou mover o mouse, pressione e mantenha pressionado o botão liga/desliga durante pelo menos 8 a 10 segundos (até desligar o computador) e, em seguida, reinicie-o.

Outros problemas de software

Consulte a documentação do software ou entre em contato com o fabricante do produto para obter informações sobre a solução de problemas —

- 1 Verifique se o programa é compatível com o sistema operacional instalado no computador.
- 1 Certifique-se de que o computador atenda aos requisitos mínimos de hardware para executar o software. Consulte a documentação do software para obter informações.
- 1 Certifique-se de que o programa esteja instalado e configurado de forma correta.
- 1 Verifique se os drivers de dispositivo não estão em conflito com o programa.
- 1 Se necessário, desinstale e reinstale o programa.

Faça uma cópia de segurança dos arquivos imediatamente

Use um programa antivírus para examinar o disco rígido, os disquetes, os CDs ou DVDs

Salve e feche os arquivos abertos e feche todos os programas que também estiverem abertos e depois desligue o computador usando o menu Iniciar

Problemas de memória

antes de trabalhar na parte interna do computador, siga as instruções de segurança fornecidas com o computador. Para obter informações adicionais sobre as boas práticas de segurança, consulte a página principal de Conformidade normativa em www.dell.com (em Inglês) no endereço: www.dell.com/regulatory_compliance.

Se você receber uma mensagem sobre memória insuficiente —

- 1 Salve e feche os arquivos e saia dos programas que estiverem abertos, mas que não estiverem sendo usados, para ver se isso resolve o problema.
- 1 Verifique os requisitos mínimos de memória na documentação do software. Se necessário, instale memória adicional (consulte [Como recolocar um módulo de memória](#)).
- 1 Reassente os módulos de memória (consulte [Memória](#)) para ter certeza de que o computador está se comunicando corretamente com a memória.
- 1 Execute o Dell Diagnostics (consulte [Dell Diagnostics](#)).

Se o computador apresentar outros problemas de memória —

- 1 Reassente os módulos de memória (consulte [Memória](#)) para ter certeza de que o computador está se comunicando corretamente com a memória.
- 1 Verifique se as instruções de instalação de memória estão sendo seguidas (consulte [Como recolocar um módulo de memória](#)).
- 1 Certifique-se de que a memória que você está usando é compatível com o computador. Para obter mais informações sobre o tipo de memória suportada pelo seu computador, consulte o *Guia de Configuração e Referência Rápida* do seu computador no site support.dell.com (em Inglês).
- 1 Execute o Dell Diagnostics (consulte [Dell Diagnostics](#)).

Problemas de energia

antes de trabalhar na parte interna do computador, siga as instruções de segurança fornecidas com o computador. Para obter informações adicionais sobre as boas práticas de segurança, consulte a página principal de Conformidade normativa em www.dell.com (em Inglês) no endereço: www.dell.com/regulatory_compliance.

Se a luz de energia estiver verde e o computador não estiver respondendo — Consulte [Luzes de diagnóstico](#).

Se a luz de energia estiver apagada — O computador está desligado ou não está recebendo energia.

- 1 Reconecte o cabo de alimentação ao conector de alimentação na parte traseira do computador e à tomada elétrica.
- 1 Remova filtros de linha, cabos de extensão e outros dispositivos de proteção contra oscilações e falhas de energia para verificar se o computador liga corretamente.
- 1 Certifique-se de que o filtro de linha em uso está conectado a uma tomada elétrica e ligado.
- 1 Certifique-se de que a tomada elétrica está funcionando, testando-a com outro dispositivo, como um abajur.

Elimine interferências — Algumas causas possíveis de interferência são:

- 1 Cabos de extensão de energia, de teclado e de mouse
- 1 Muitos dispositivos conectados ao mesmo filtro de linha
- 1 Vários filtros de linha conectados à mesma tomada elétrica

Problemas de som e de alto-falante

antes de trabalhar na parte interna do computador, siga as instruções de segurança fornecidas com o computador. Para obter informações adicionais sobre as boas práticas de segurança, consulte a página principal de Conformidade normativa em www.dell.com (em Inglês) no endereço: www.dell.com/regulatory_compliance.

Sem áudio nos alto-falantes

 **NOTA:** o controle de volume em dispositivos MP3 e outros tocadores de mídia pode anular a configuração de volume do Windows. Sempre verifique se o volume no(s) tocador(es) de mídia não foi abaixado ou desligado.

Ajuste o controle de volume do Windows — Clique ou clique duas vezes no ícone de alto-falante, no canto inferior direito da tela. Verifique se o volume está audível e se o som não foi suprimido (sem áudio).

Desconecte os fones de ouvido do respectivo conector — O som dos alto-falantes é desligado automaticamente quando os fones de ouvido são conectados ao conector de fone de ouvido no painel frontal do computador.

Elimine possíveis interferências — Para verificar se existe interferência, desligue as luzes fluorescentes ou lâmpadas halógenas ou os ventiladores que estiverem próximos ao computador.

Execute o solucionador de problemas de hardware — Consulte [Solucionador de problemas de hardware](#).

Não há som nos fones de ouvido

Verifique a conexão do cabo do fone de ouvido — Verifique se o cabo do fone de ouvido está inserido com firmeza no respectivo conector. Consulte o *Guia de Configuração e Referência Rápida* do seu computador no site [support.dell.com](#) (em Inglês).

Ajuste o controle de volume do Windows — Clique ou clique duas vezes no ícone de alto-falante, no canto inferior direito da tela. Verifique se o volume está audível e se o som não foi suprimido (sem áudio).

Problemas de vídeo e de tela

antes de trabalhar na parte interna do computador, siga as instruções de segurança fornecidas com o computador. Para obter informações adicionais sobre as boas práticas de segurança, consulte a página principal de Conformidade normativa em [www.dell.com](#) (em Inglês) no endereço: [www.dell.com/regulatory_compliance](#).

 **AVISO:** se o computador foi fornecido com uma placa gráfica PCI instalada, não é necessário remover a placa ao instalar placas gráficas adicionais; entretanto, essa placa é necessária para a solução de problemas. Caso você remova a placa, guarde-a em um local seguro. Para obter informações sobre a sua placa gráfica, vá até [support.dell.com](#) (em Inglês).

Verifique as luzes de diagnóstico —

Consulte [Luzes de diagnóstico](#).

Verifique as configurações de vídeo —

Consulte o *Guia de Tecnologia Dell™* no seu computador ou no site [support.dell.com](#) (em Inglês).

Ajuste as configurações de vídeo do Windows —

Windows XP:

1. Clique em **Iniciar** → **Painel de controle** → **Aparência e temas**.
2. Clique na área que você quer alterar ou clique no ícone **Vídeo**.
3. Teste as diferentes configurações de **Qualidade da cor** e **Resolução da tela**.

Windows Vista:

1. Clique em **Iniciar**  → **Painel de controle** → **Hardware e sons** → **Personalização** → **Configurações de vídeo**.
2. Ajuste as configurações de **Resolução** e **Cores**, conforme a necessidade.

Apenas uma parte da tela está legível

Conecte um monitor externo —

1. Desligue o computador e conecte um monitor externo.

2. Ligue o computador e o monitor, e ajuste os controles de contraste e brilho.

Se o monitor externo funcionar, a tela do computador ou o controlador de vídeo podem estar com defeito. Entre em contato com o suporte da Dell.

Serviço Dell™ de atualização técnica

O serviço Dell de atualização técnica fornece notificação proativa através de e-mail sobre as atualizações de software e hardware do computador. O serviço é gratuito e pode ser personalizado para atender suas necessidades do conteúdo, formato e de frequência de recebimento de notificações.

Para se inscrever no serviço Dell de atualização técnica, vá até support.dell.com/technicalupdate (em inglês).

[Voltar à página do índice](#)

[Voltar à página do índice](#)

Placas WLAN/WiMax

Dell™ Latitude™ E6500 Manual de Serviço

- [Como remover uma placa WLAN/WiMax](#)
- [Como recolocar uma placa WLAN/WiMax](#)

antes de trabalhar na parte interna do computador, siga as instruções de segurança fornecidas com o computador. Para obter informações adicionais sobre as boas práticas de segurança, consulte a página principal de Conformidade normativa em www.dell.com (em Inglês) no endereço: www.dell.com/regulatory_compliance.

O computador suporta uma placa de rede local sem fio (WLAN) ou uma placa WiMax. Se você adquiriu uma placa de rede local sem fio (WLAN/WiMax) com o computador, a placa já vem instalada.

Como remover uma placa WLAN/WiMax

1. Execute os procedimentos descritos em [Antes de trabalhar na parte interna do computador](#).
2. Feche a tela e vire a parte inferior do computador para cima.
3. Remova a parte inferior do conjunto da base (consulte [Como remover a parte inferior do conjunto da base](#)).
4. Desconecte os cabos da antena da placa WLAN/WiMax.
5. Remova o parafuso M2 x 3 mm que repnde a placa WLAN/WiMax.

A placa se soltará em um ângulo de 45 graus.

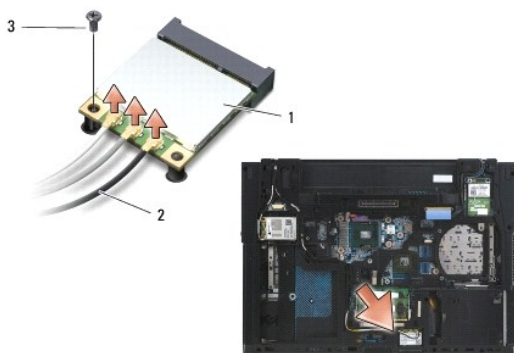

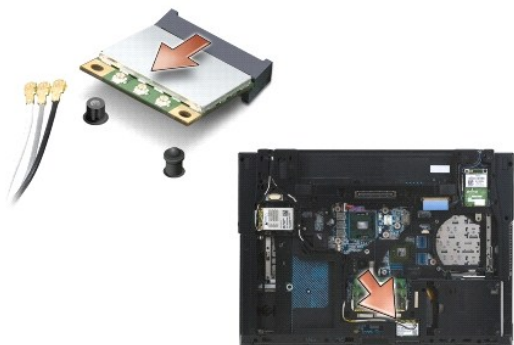

| | | | |
|---|--------------------|---|----------------------------------|
| 1 | placa WLAN/WiMax | 2 | conectores do cabo da antena (3) |
| 3 | parafuso M2 x 3 mm | | |

6. Deslize a placa WLAN/WiMax para fora do conector em um ângulo de 45 graus.



Como recolocar uma placa WLAN/WiMax

 **AVISO:** os conectores têm formatos especiais para garantir a inserção correta. Se sentir resistência, verifique os conectores na placa e na placa de sistema e realinhe a placa.

 **AVISO:** para evitar danos à placa WLAN/WiMax, certifique-se de que os cabos não estão sob a placa ao encaixá-la no lugar.

 **NOTA:** o slot da placa estará marcado por uma serigrafia com a indicação WLAN/WiMax. Não instale a placa WLAN/WiMax em qualquer outro slot.

1. Deslize a placa WLAN/WiMax para dentro do conector.
2. Pressione a placa sobre a haste de alinhamento e mantenha-a na posição.
3. Aperte o parafuso na placa WLAN/WiMax.
4. Conecte os cabos apropriados da antena à placa WLAN/WiMax que estiver instalando:

Se a placa WLAN/WiMax tiver dois triângulos na etiqueta (um triângulo branco e um preto), conecte o cabo branco da antena ao conector identificado como "main" (principal, triângulo branco) e o cabo preto da antena ao conector identificado como "aux" (auxiliar, triângulo preto). Coloque o cabo cinza remanescente no chassi próximo ao prendedor próximo à placa.

Se a placa WLAN/WiMax tiver três triângulos na etiqueta (um triângulo branco, um preto e um cinza), conecte o cabo branco da antena ao triângulo branco, o cabo preto da antena ao triângulo preto e o cabo cinza da antena ao triângulo cinza.

 **NOTA:** certifique-se de que os cabos estão inseridos no canal apropriado.

5. Recoloque a parte inferior do conjunto da base (consulte [Como recolocar a parte inferior do conjunto da base](#)).
6. Recoloque a bateria (consulte [Como recolocar a bateria](#)).

[Voltar à página do índice](#)

[Voltar à página do índice](#)

Placas WPAN/UWB

Dell™ Latitude™ E6500 Manual de Serviço

- [Como remover uma placa WPAN/UWB](#)
- [Como recolocar uma placa WPAN/UWB](#)

antes de trabalhar na parte interna do computador, siga as instruções de segurança fornecidas com o computador. Para obter informações adicionais sobre as boas práticas de segurança, consulte a página principal de Conformidade normativa em www.dell.com (em Inglês) no endereço: www.dell.com/regulatory_compliance.

O seu computador suporta uma placa de rede pessoal sem fio (WPAN/UWB). Se você adquiriu uma placa de rede pessoal sem fio (WPAN/UWB) com o computador, esta placa já vem instalada.

NOTA: os FCMs (Flash Cache Modules) encaixam-se nos slots de Mini-Card WWAN e WPAN. Para obter mais informações sobre FCMs, consulte [FCMs \(Flash Cache Modules\)](#).

Como remover uma placa WPAN/UWB

1. Execute os procedimentos descritos em [Antes de trabalhar na parte interna do computador](#).
2. Feche a tela e vire a parte inferior do computador para cima.
3. Remova a tampa da dobradiça esquerda (consulte [Como remover as tampas da dobradiça](#)).
4. Remova a parte inferior do conjunto da base (consulte [Como remover a parte inferior do conjunto da base](#)).
5. Desconecte o cabo azul da antena da placa WPAN/UWB.
6. Remova o parafuso M2 x 3 mm da placa WPAN/UWB.

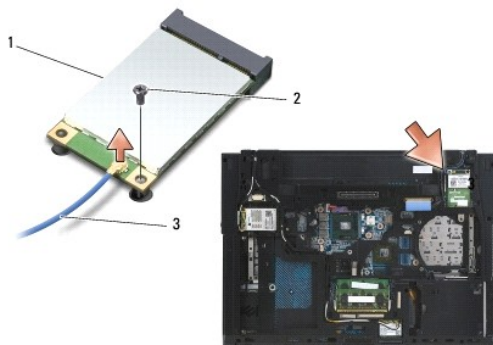

| | | | |
|---|----------------|---|--------------------|
| 1 | placa WPAN/UWB | 2 | parafuso M2 x 3 mm |
| 3 | cabo da antena | | |

7. Deslize e retire do conector a placa WPAN/UWB em um ângulo de 45 graus.

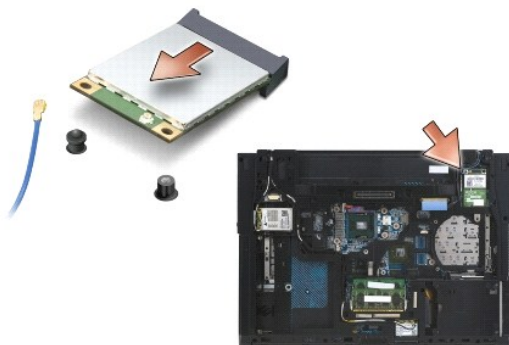

Como recolocar uma placa WPAN/UWB

- ➡ **AVISO:** os conectores têm formatos especiais para garantir a inserção correta. Se sentir resistência, verifique os conectores na placa e na placa de sistema e realinhe a placa.
- ➡ **AVISO:** para evitar danos à placa WPAN/UWB, certifique-se de que os cabos não estão sob a placa ao recolocá-la.
- ➡ **AVISO:** o slot de Mini-Card apresenta a serigrafia WPAN/UWB/FCM em seu interior. Não instale placas WPAN (BT/UWB) em qualquer outro slot de Mini-Card.

1. Deslize a placa WPAN/UWB para dentro do conector.
2. Pressione a placa sobre a haste de alinhamento e mantenha-a na posição.
3. Recoloque o parafuso na placa WPAN/UWB.
4. Conecte o cabo azul da antena à placa WPAN/UWB.
5. Recoloque a tampa da dobradiça esquerda (consulte [Como recolocar as tampas da dobradiça](#)).
6. Recoloque a parte inferior do conjunto da base (consulte [Como recolocar a parte inferior do conjunto da base](#)).
7. Recoloque a bateria (consulte [Como recolocar a bateria](#)).

[Voltar à página do índice](#)

[Voltar à página do índice](#)

Placa WWAN

Dell™ Latitude™ E6500 Manual de Serviço

- [Como remover uma placa WWAN](#)
- [Como recolocar uma placa WWAN](#)

antes de trabalhar na parte interna do computador, siga as instruções de segurança fornecidas com o computador. Para obter informações adicionais sobre as boas práticas de segurança, consulte a página principal de Conformidade normativa em www.dell.com (em Inglês) no endereço: www.dell.com/regulatory_compliance.

O seu computador suporta uma placa de rede sem fio de longa distância (WWAN). Se você adquiriu uma placa de rede sem fio de longa distância (WWAN) com o computador, esta placa já vem instalada.

NOTA: os FCMs (Flash Cache Modules) encaixam-se nos slots de Mini-Card WWAN e WPAN. Para obter mais informações sobre FCMs, consulte [FCMs \(Flash Cache Modules\)](#).

Como remover uma placa WWAN

1. Execute os procedimentos descritos em [Antes de trabalhar na parte interna do computador](#).
2. Feche a tela e vire a parte inferior do computador para cima.
3. Remova a parte inferior do conjunto da base (consulte [Como remover a parte inferior do conjunto da base](#)).
4. Desconecte os cabos da antena da placa WWAN.
5. Remova o parafuso M2 x 3 mm que fixa a placa WWAN. A placa levantará em um ângulo de 30 graus com a placa de sistema.

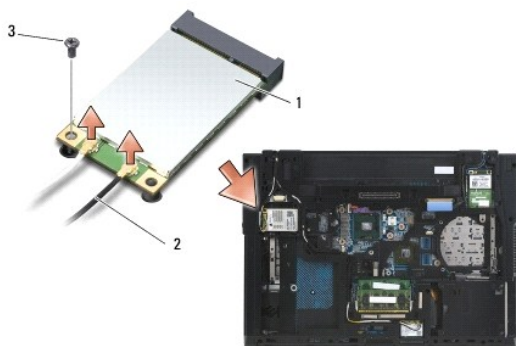

| | | | |
|---|--------------------|---|----------------------------------|
| 1 | placa WWAN | 2 | conectores do cabo da antena (2) |
| 3 | parafuso M2 x 3 mm | | |

6. Deslize e retire do conector a placa WWAN em um ângulo de 45 graus.

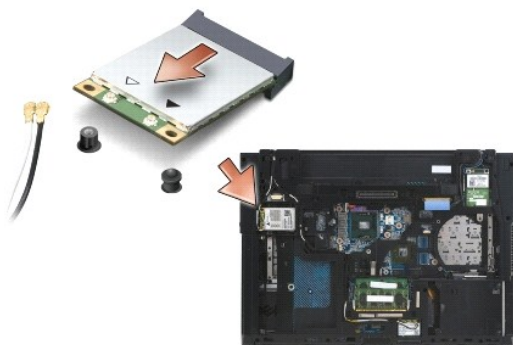

Como recolocar uma placa WWAN

- ➡ **AVISO:** os conectores têm formatos especiais para garantir a inserção correta. Se sentir resistência, verifique os conectores na placa e na placa de sistema e realinhe a placa.
- ➡ **AVISO:** para evitar danos à placa WWAN, certifique-se de que os cabos não estão sob a placa ao encaixá-la no lugar.
- ➡ **AVISO:** o slot da placa apresenta a serigrafia **WWAN/FCM** em seu interior. Não instale placas WWAN em qualquer outro slot de Mini-Card.

1. Deslize a placa WWAN para dentro do conector.
2. Pressione a placa sobre a haste de alinhamento e mantenha-a na posição.
3. Recoloque o parafuso M2 x 3 mm.
4. Conecte o cabo branco da antena ao conector denominado "main" (principal, com um triângulo branco) e conecte o cabo preto ao conector denominado "aux" (auxiliar, com um triângulo preto).
5. Recoloque a parte inferior do conjunto da base (consulte [Como recolocar a parte inferior do conjunto da base](#)).

[Voltar à página do índice](#)